

**This page is for printing and document  
formatting specifications only.  
THIS PAGE DOES NOT PRINT**

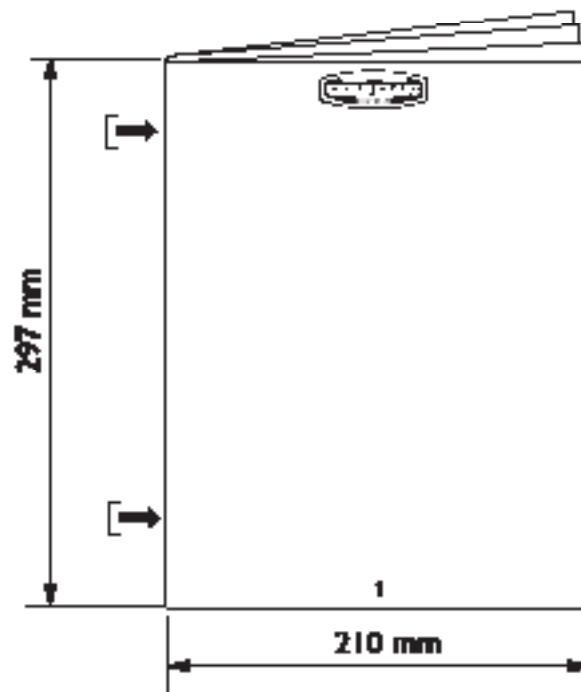

**DO NOT** scale the artwork for printing. Each page has been scaled for proper scaling of parts.

**Page 1** will be the cover page and first page printed after this specification page. Any blank pages needed will be placed at the end of the booklet.

**Printer** to arrange booklet pages in proper sequence according to page number.



Foundations Worldwide, Inc.  
5216 Portside Dr., Medina, OH 44256 USA • PH: 1 330.722.5033 • FAX: 1 330.722.5037  
www.childcraftbaby.com

# Penelope™ 4-in-1 Convertible Crib

## Model Covered: F36901

**KEEP INSTRUCTIONS FOR FUTURE USE.**

**THIS IS THE ASSEMBLY INSTRUCTIONS FOR CRIBS SOLD IN CANADA  
INSTRUCTIONS D'ASSEMBLAGE POUR LES LITS DE BÉBÉ VENDUS AU CANADA**

**FOR CUSTOMER SERVICE CALL  
1-877-716-2757  
(outside of U.S. 330-722-5033). DO NOT CALL  
RETAILER OR RESELLER FOR SERVICE  
AS THEY ARE NOT AUTHORIZED TO  
RESOLVE ANY SERVICE ISSUES.**

**FOR WARRANTY AND FEDERAL SAFETY STANDARD  
COMPLIANCE CERTIFICATES, PLEASE VISIT OUR  
WEBSITE AT  
www.foundations.com**

### **ASSEMBLY ASSISTANCE**

**IMPORTANT: Retain for future reference and read carefully.**

Foundations strives for the highest quality in our products but occasionally a missing part or problem can occur during assembly.

If any parts are missing or broken or you need assistance with assembly, DO NOT return the product to your dealer. Go to our website at [www.foundations.com](http://www.foundations.com) or call Foundations for assistance at 1-877-716-2757 (U.S. Only) or 1-330-722-5033 (Monday through Friday, 9:00 a.m.– 4:00 p.m. Eastern Time). Please have the model number and manufacture date available when you call or write us at:  
Foundations, 5216 Portside Dr., Medina, OH. 44256

### **ASSEMBLY INSTRUCTIONS**

- Adult assembly required.
- Read all instructions BEFORE assembly and USE of product.
- Unpack carton, remove packing materials, including polybag. Identify and check all parts.



Assembled as Crib



Assembled as Toddler Bed

Record the information for your product here:

Model number: \_\_\_\_\_

Manufacture date: \_\_\_\_\_

PO number: \_\_\_\_\_

## PARTS LIST BASIC CRIB

Part Description	Part Number	Quantity
A. Long Headboard Assembly	22302001	1
B. Back Post Left	22301989	1
C. Back Post Right	22301991	1
D. Long Foot Assembly	22301978	1
E. Front Post Left	22301971	1
F. Front Post Right	22301973	1
G. Short Head Assembly	22301987	1
H. Short Foot Assembly	22301988	1
I. Stretcher	22301980	1
J. Spring	11200641	1
L. Allen Head Bolt 6mm x 80mm	11200324	18
M. Allen Head Bolt 6mm x 60mm	11200326	4
N. Allen Head Bolt 6mm x 45mm	11200373	4
O. Allen Head Bolt 6mm x 30mm	11200397	8
P. Allen Head Bolt 6mm x 14mm	11200328	12
Q. Joint Connector Nut 6mm	11200330	22
R. Connector Nut 6mm	11200331	14
S. Dowel Pin 8mm x 30mm	11200359	2
T. Dowel Pin 8mm x 25mm	11200640	4
V. Allen Wrench	11200070	2

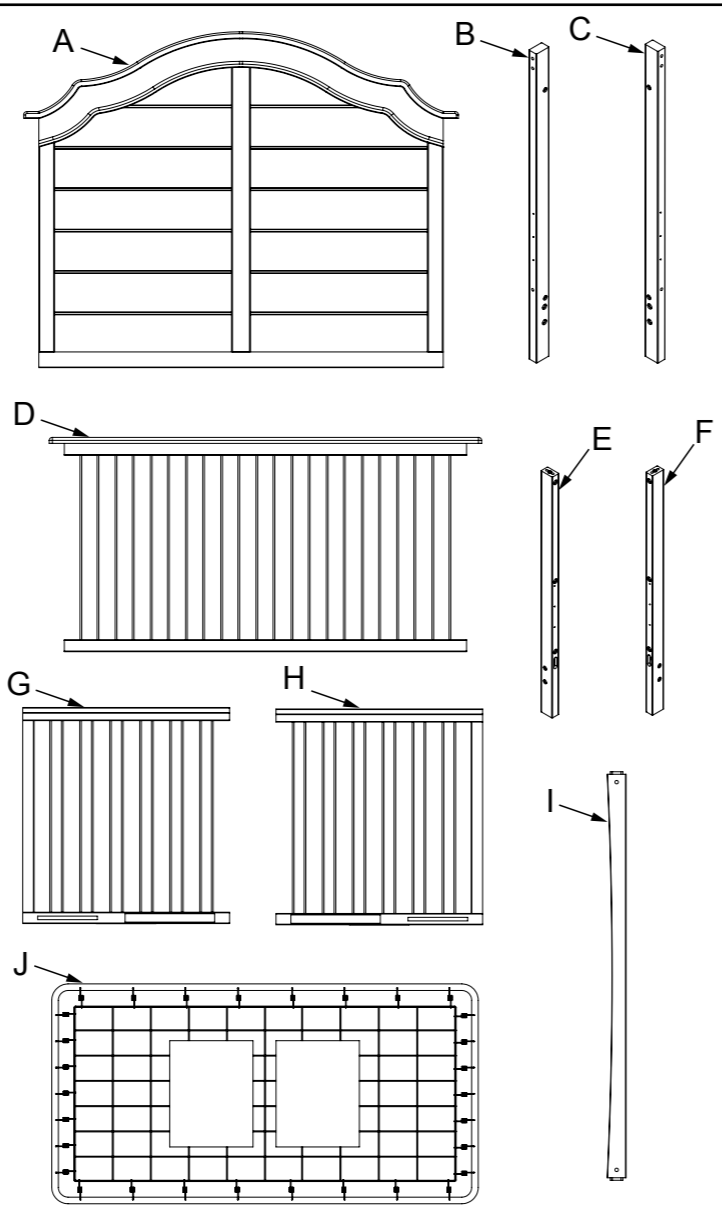

Crib Parts Basic Crib

AB20170\_G2

## PREPARATION

Carefully remove and lay out all hardware and parts. Check quantities and match the parts list. Construct Crib on an even flat floor.

Note: during the assembly process whenever using screws or bolts, check each with the parts list by letter and size identification. Place each screw or bolt on the diagram of the item which is sketched actual size. Be sure to use the proper size specified in the assembly directions. If any parts are missing or broken or you need assistance with assembly **DO NOT return your product to the dealer.** Please identify the crib by the model number identification stamped on the inside face of the Short Foot and Head Assembly assembly when you call or write to Foundations. Make note of all identification numbers and include this information with your request.

The Allen Head Bolt (P) have a friction enhancing patch on the thread which may cause resistance during tightening.

**DO NOT Substitute Parts!**

## SUGGESTED TOOLS

#2 Medium Straight Screwdriver

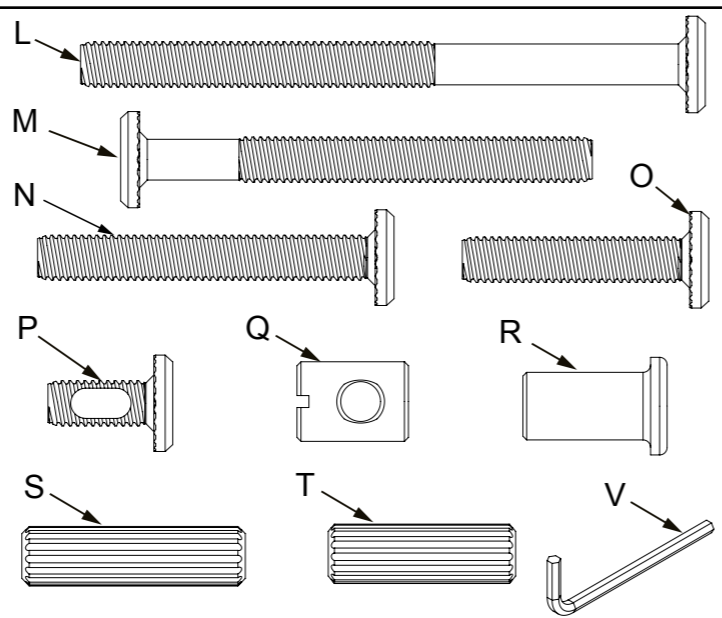

Hardware Package

AB20159\_G3

## PARTS LIST CRIB OPTIONS

Part Description	Part Number	Quantity
K. Post Cap	22302002	2
U. Guard Rail Extender	22302003	2

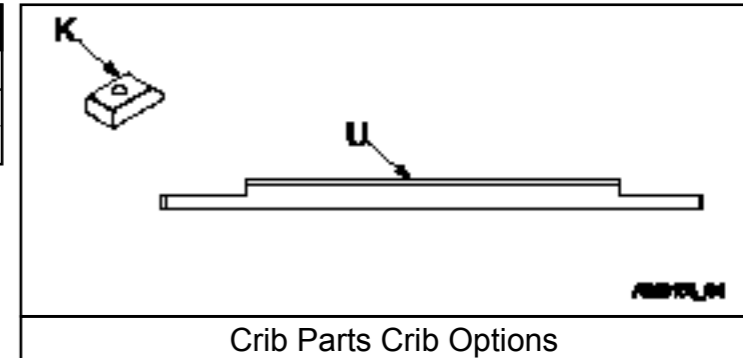

Crib Parts Crib Options

## STEP 1

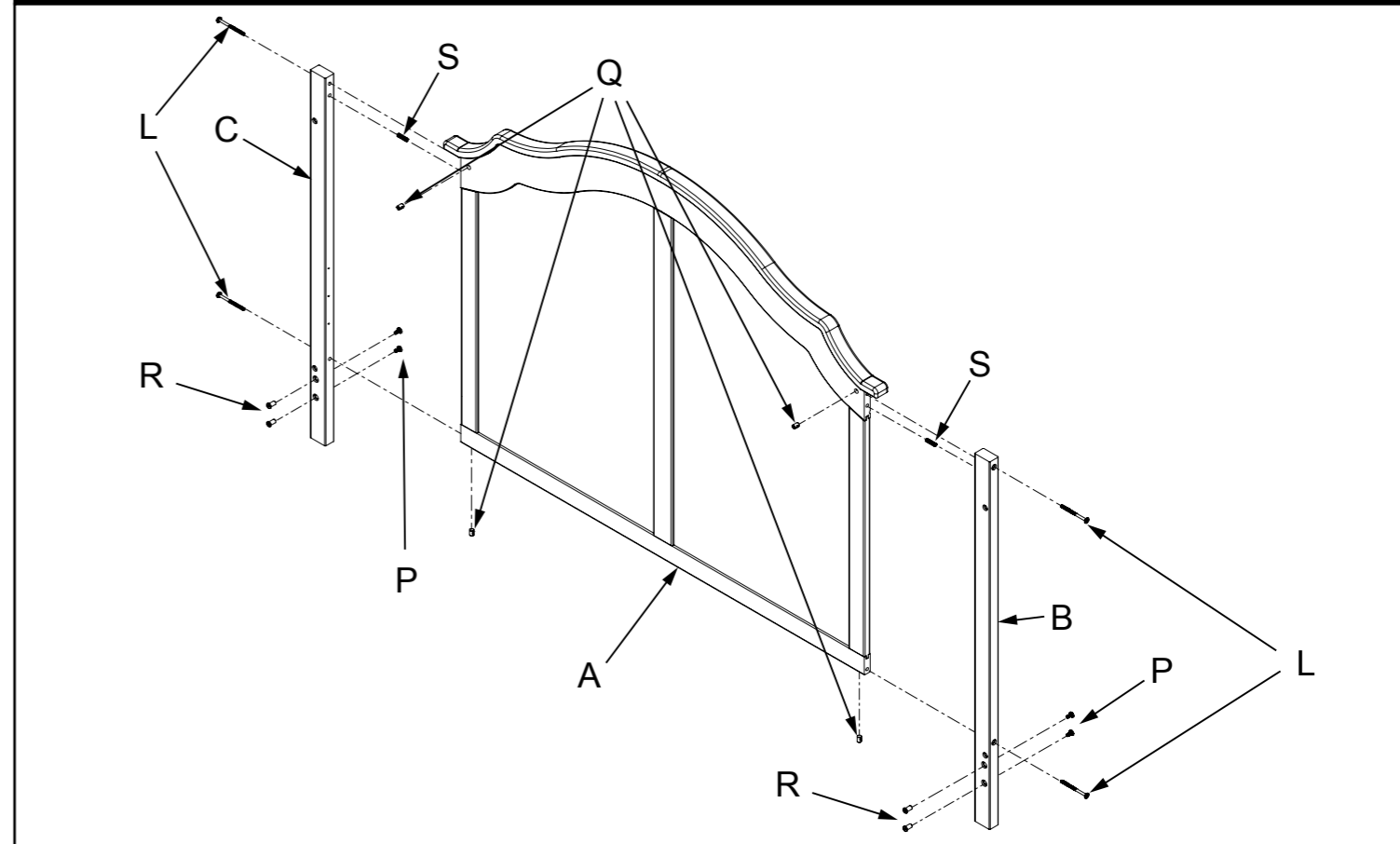

AB20170\_G5

**STEP 2**

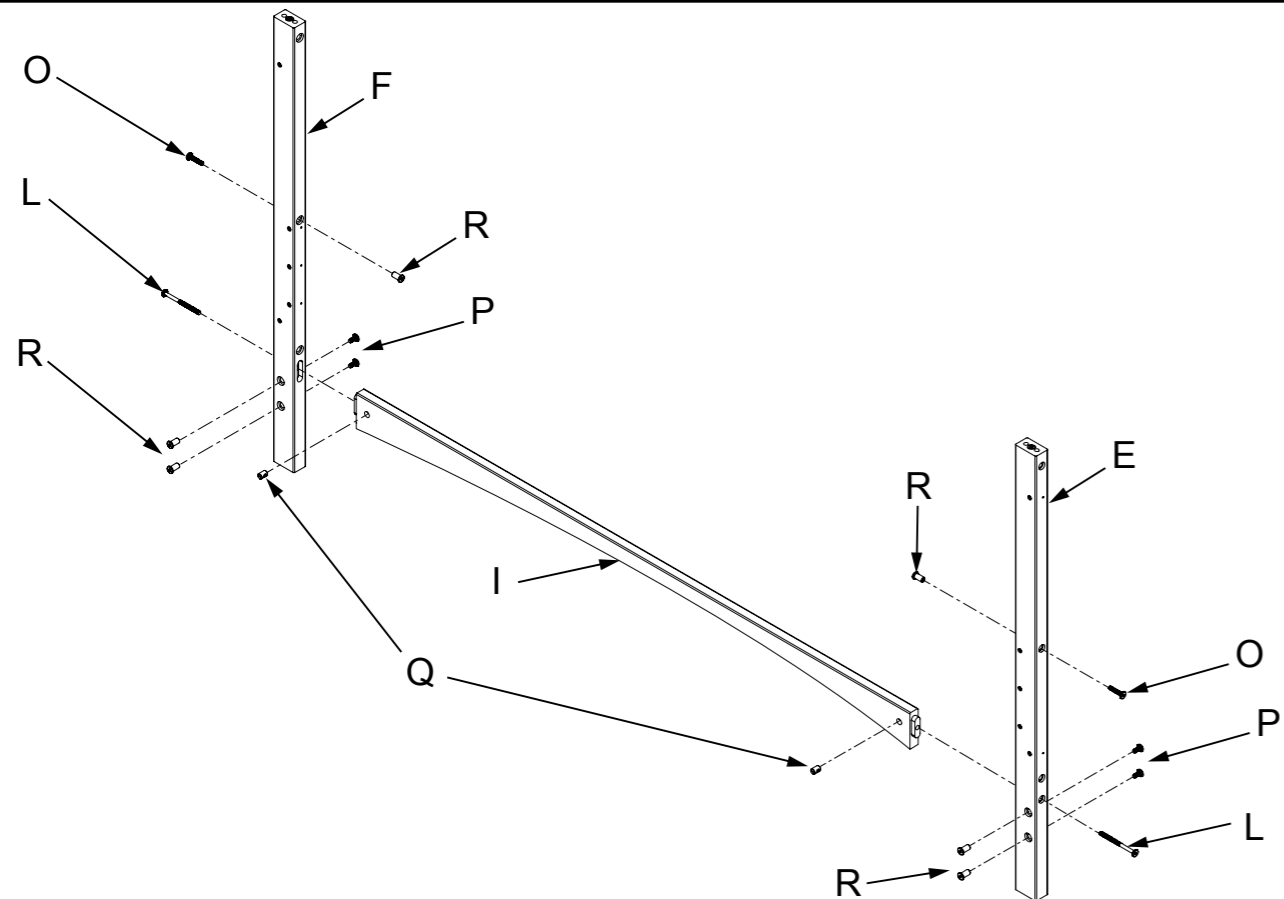

AB20170\_G6

**STEP 4**

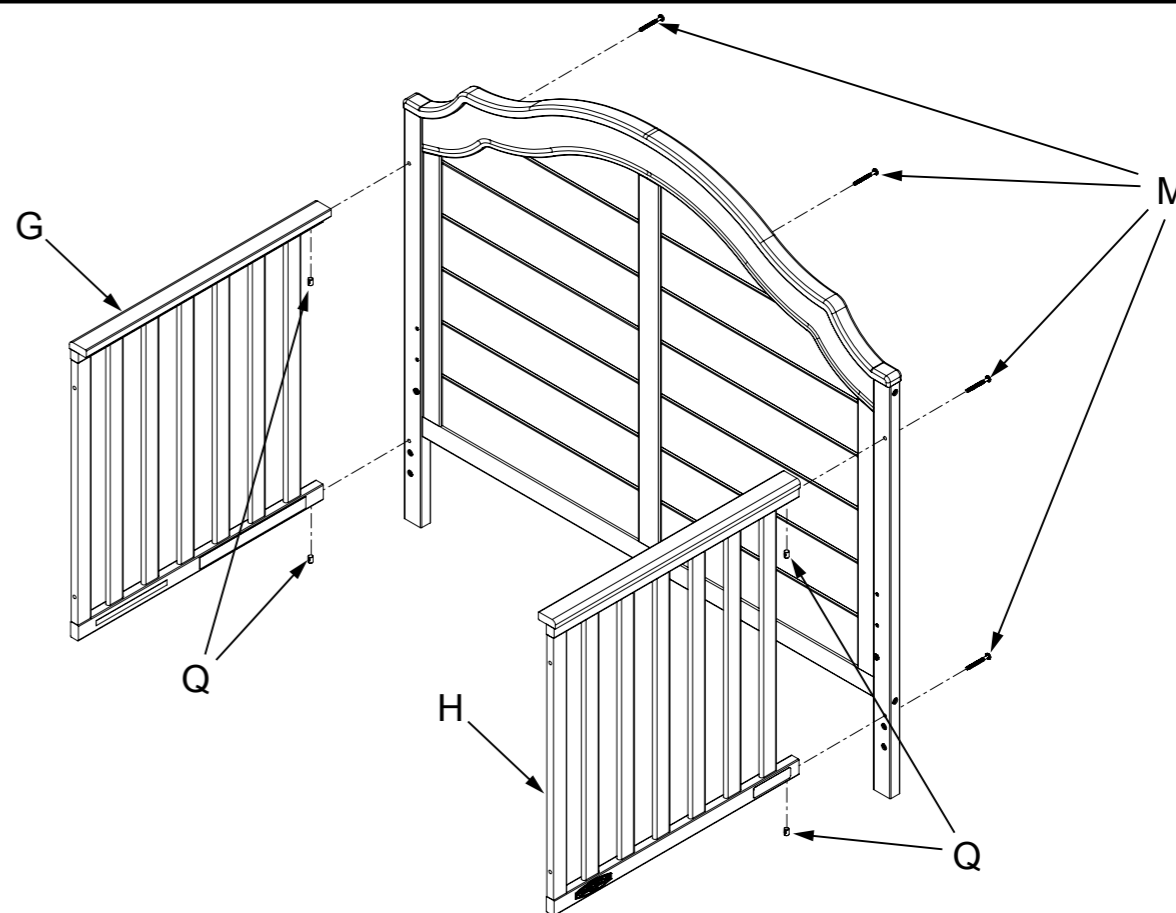

AB20170\_G8

**STEP 3**

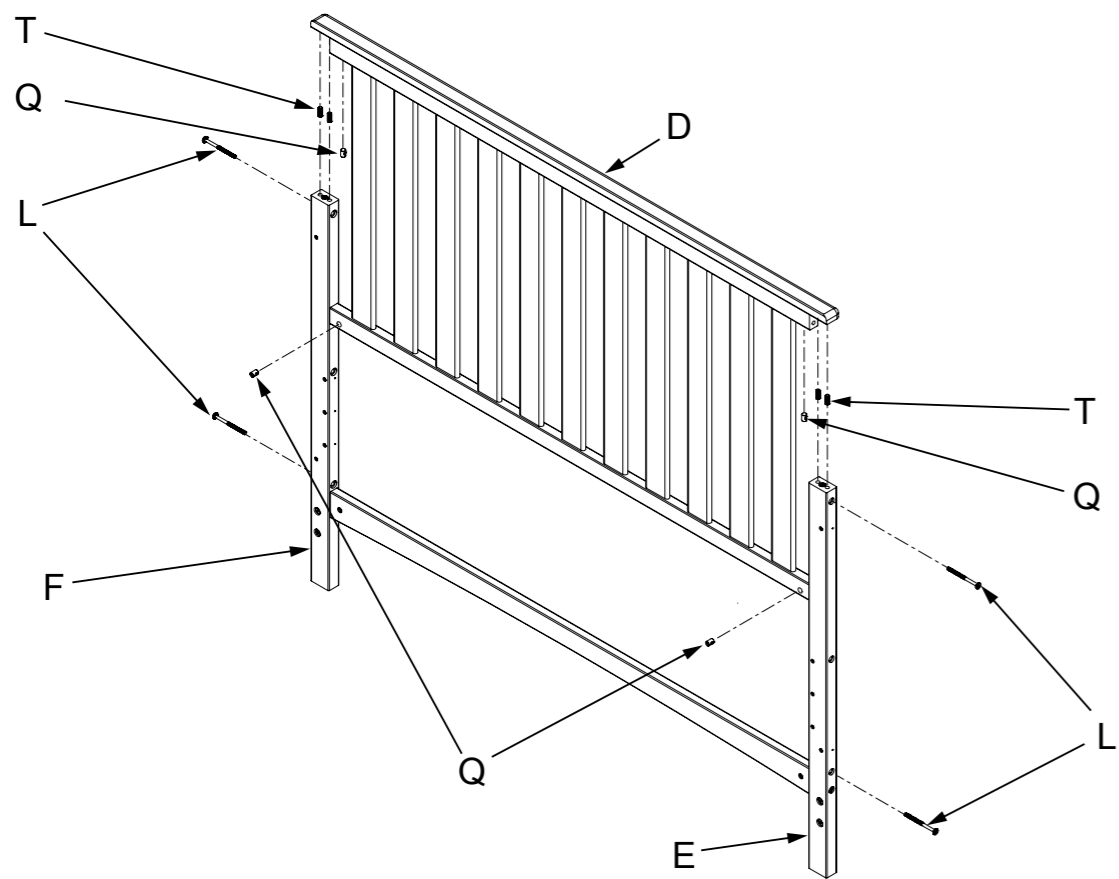

AB20170\_G7

**STEP 5**

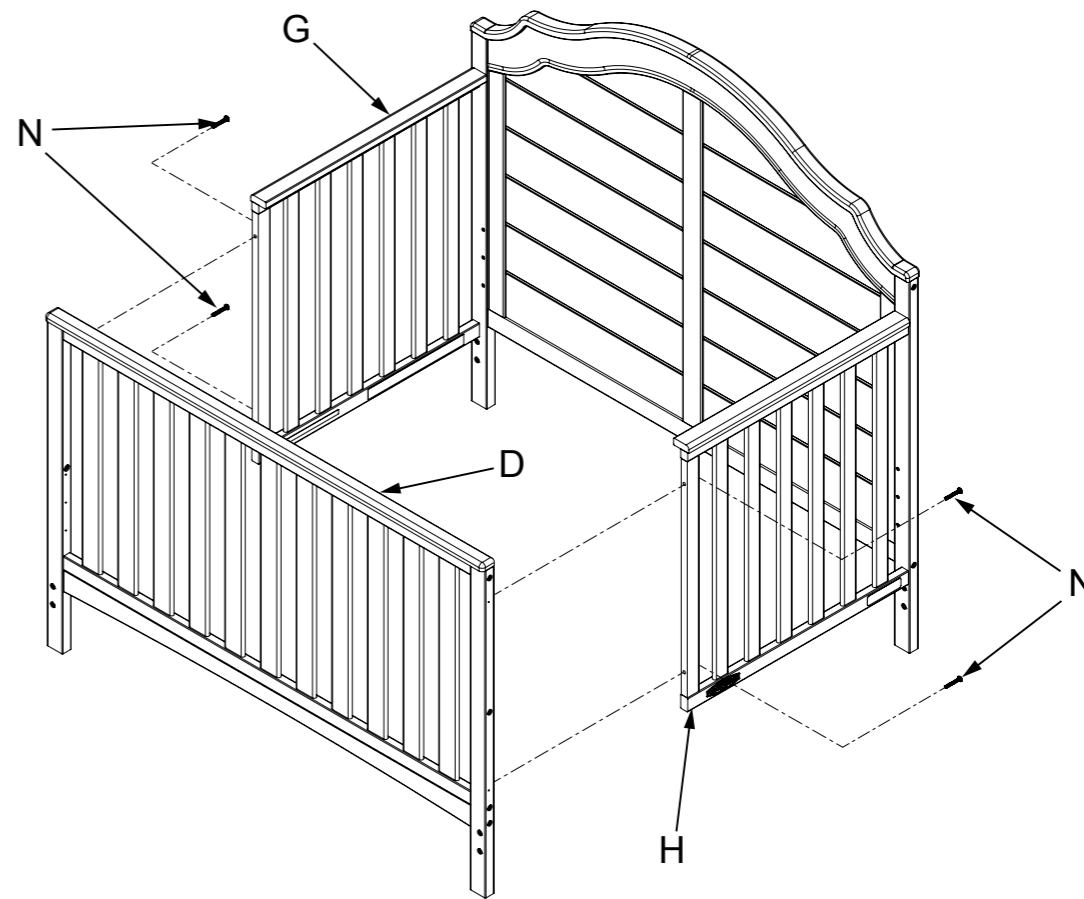

AB20170\_G9

**STEP 6**

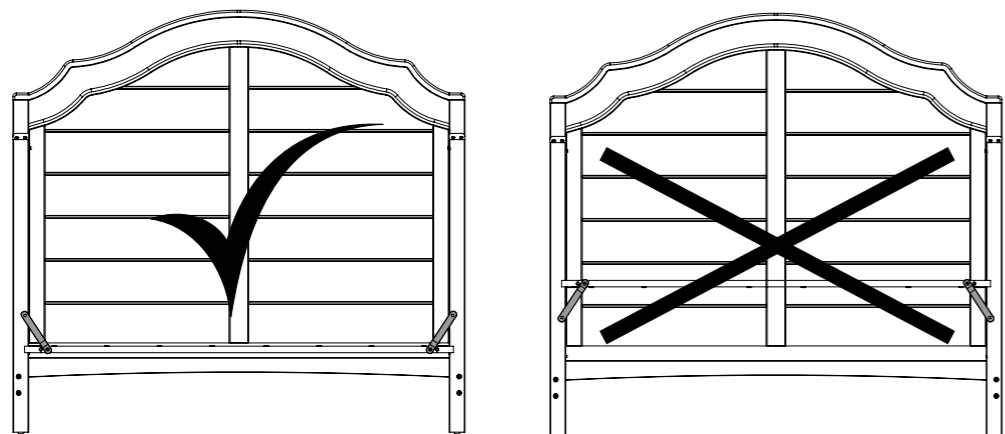
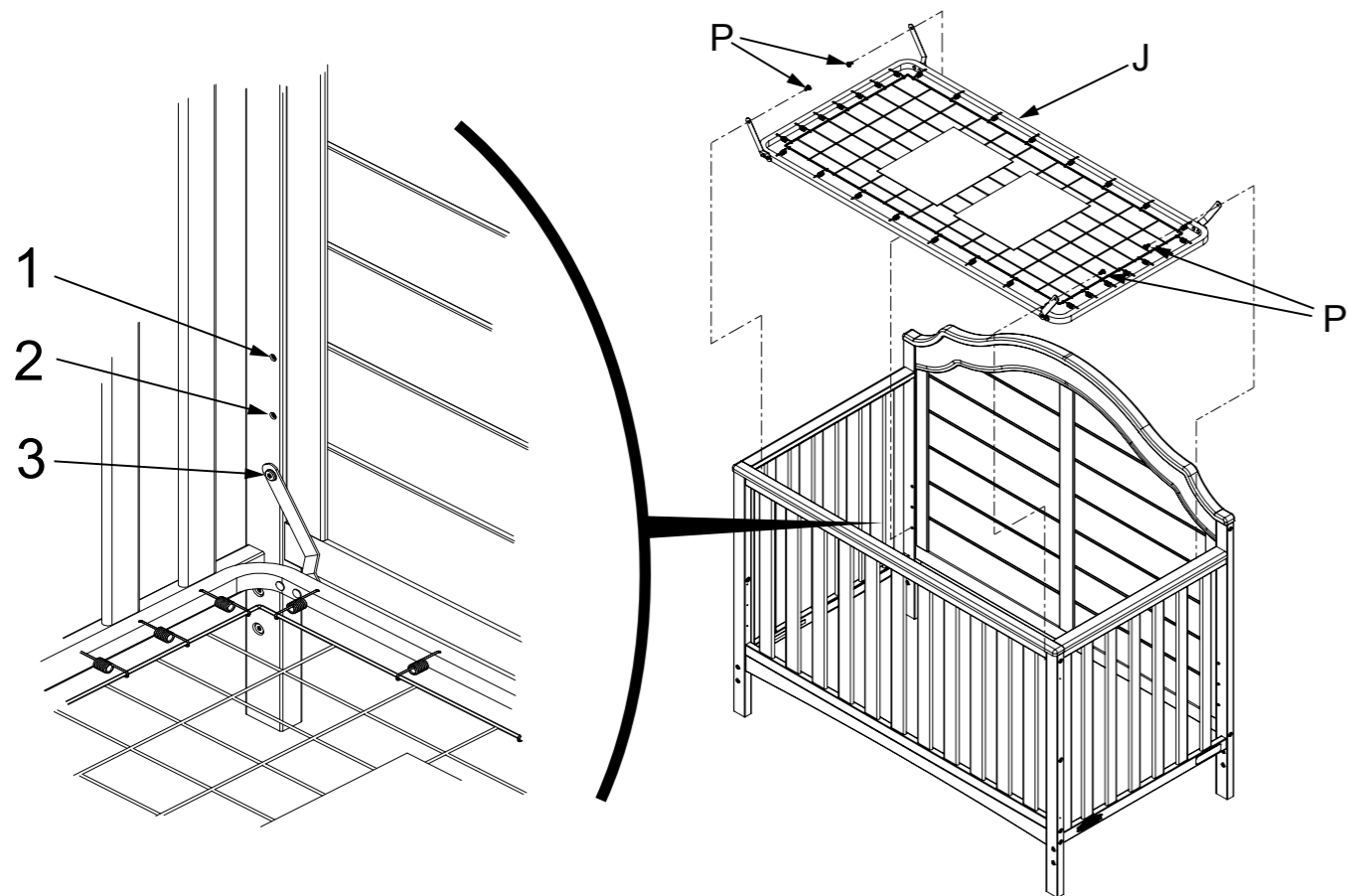

AB20170\_G10

**Finishing Touches**

Place a purchased full sized mattress on the spring. After completing the crib assembly, and after making yourself aware of **WARNINGS, CAUTIONS, CLEANING, STORAGE, USE** and **MAINTENANCE** of crib on pages 10, store the assembly directions in the pouch which was pre-attached to the spring. For future referral to assembly directions you will only need to remove them from the pouch. We caution you not to store excess hardware in pouch as this would be a danger to child if retrieved by him/her.

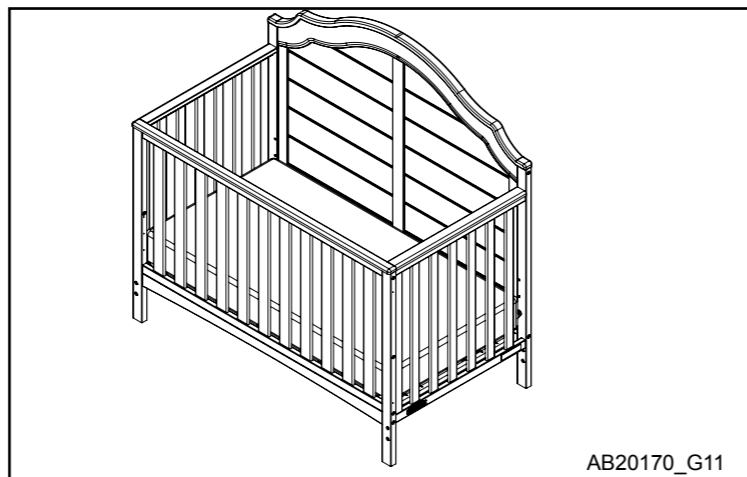

AB20170\_G11

**Toddler Bed Step 1**

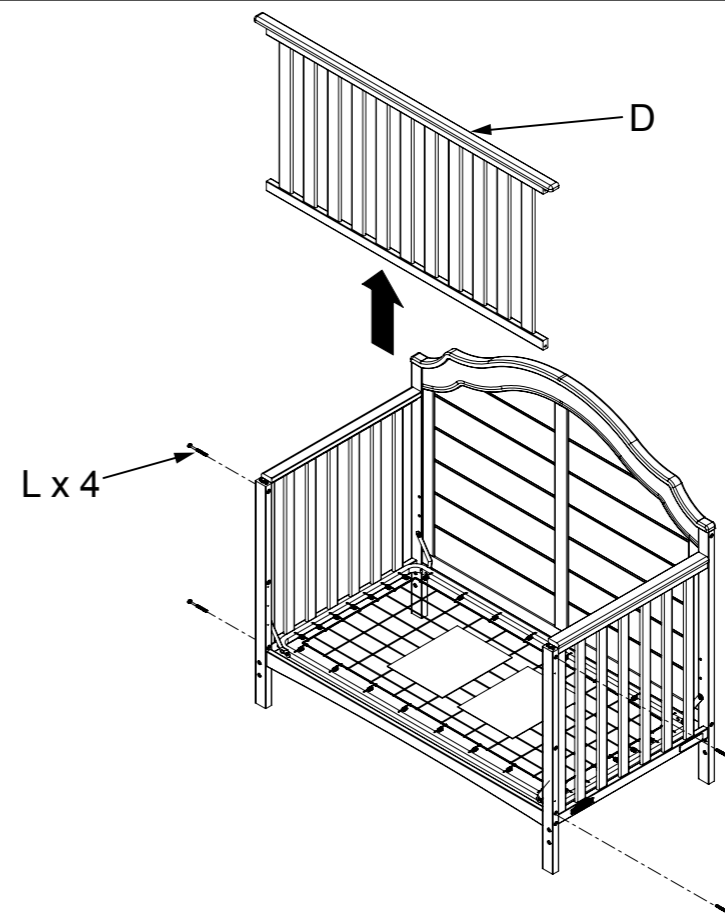

AB20170\_GTB1

**Toddler Bed Step 2**

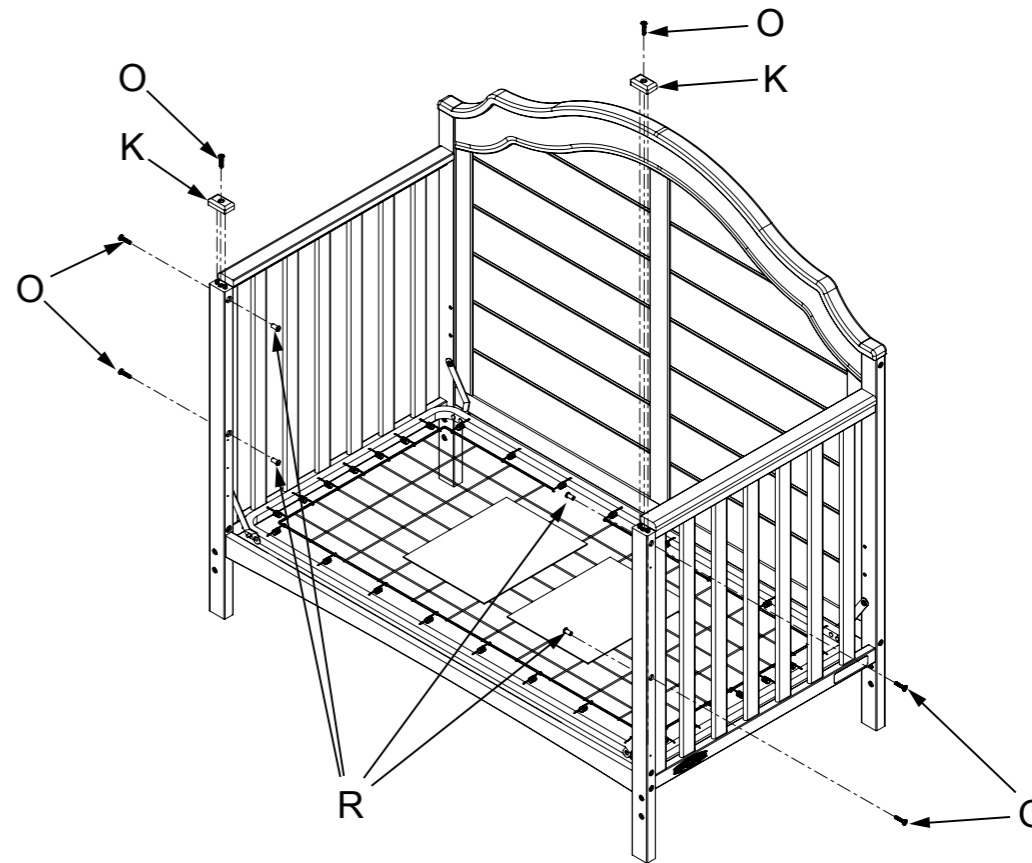

AB20170\_GTB2

**⚠ WARNINGS (For Toddler Bed)**

**⚠ WARNING: INFANTS HAVE DIED IN TODDLER BEDS FROM ENTRAPMENT.** Openings in and between bed parts can entrap head and neck of a small child. NEVER use bed with children younger than 15 months. ALWAYS follow assembly instructions.

**⚠ WARNING: STRANGULATION HAZARD: NEVER** place bed near windows where cords from blinds or drapes may strangle a child. NEVER suspend strings over bed. NEVER place items with a string, cord or ribbon, such as hood strings or pacifier cords, around a child's neck. These items may catch on bed parts.

**⚠ CAUTION: ENTRAPMENT HAZARD:** To avoid dangerous gaps, any mattress used in this bed shall be a full-sized crib mattress at least 51 5/8 in. (1310 mm) in length, 27 1/4 in. (690 mm) in width, and 4 in. (100 mm) in thickness.

- The users maximum weight shall not be greater than 50 lbs. (22.7 kg).
- Mattress MUST be moved into lowest position for proper positioning.
- This crib contains all components necessary to convert to a toddler bed. However, a guardrail may be available for purchase to provide additional security. Contact Foundations® for assistance. Refer to maintenance section for contact information.

**Guard Rail Option Step 1**

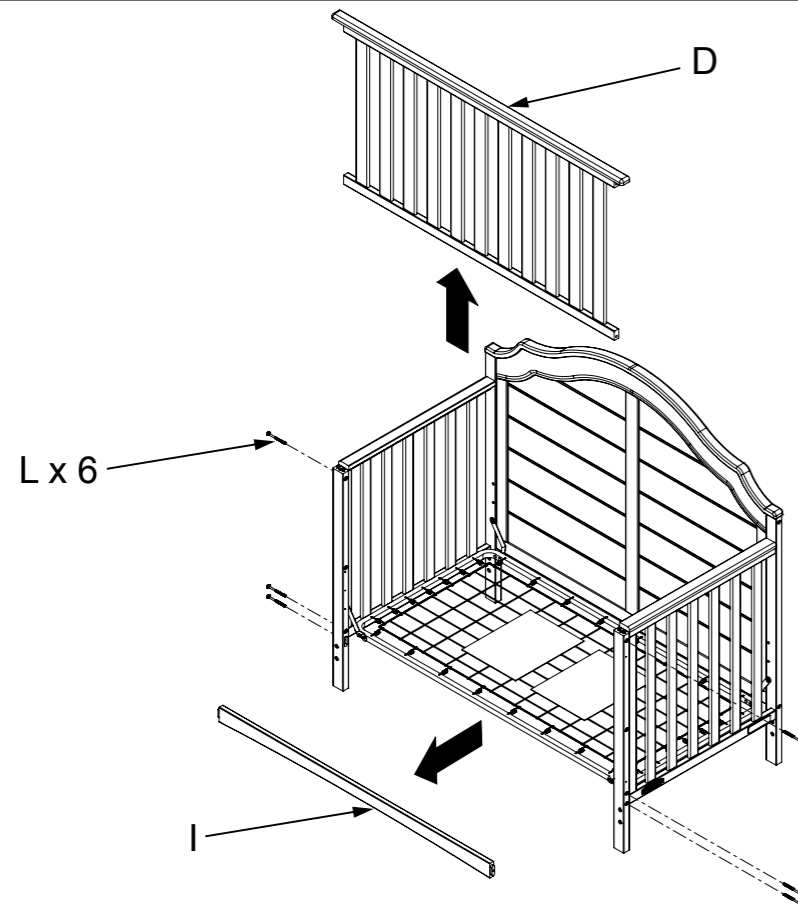

AB20170\_GGR1

**Guard Rail Option Step 2**

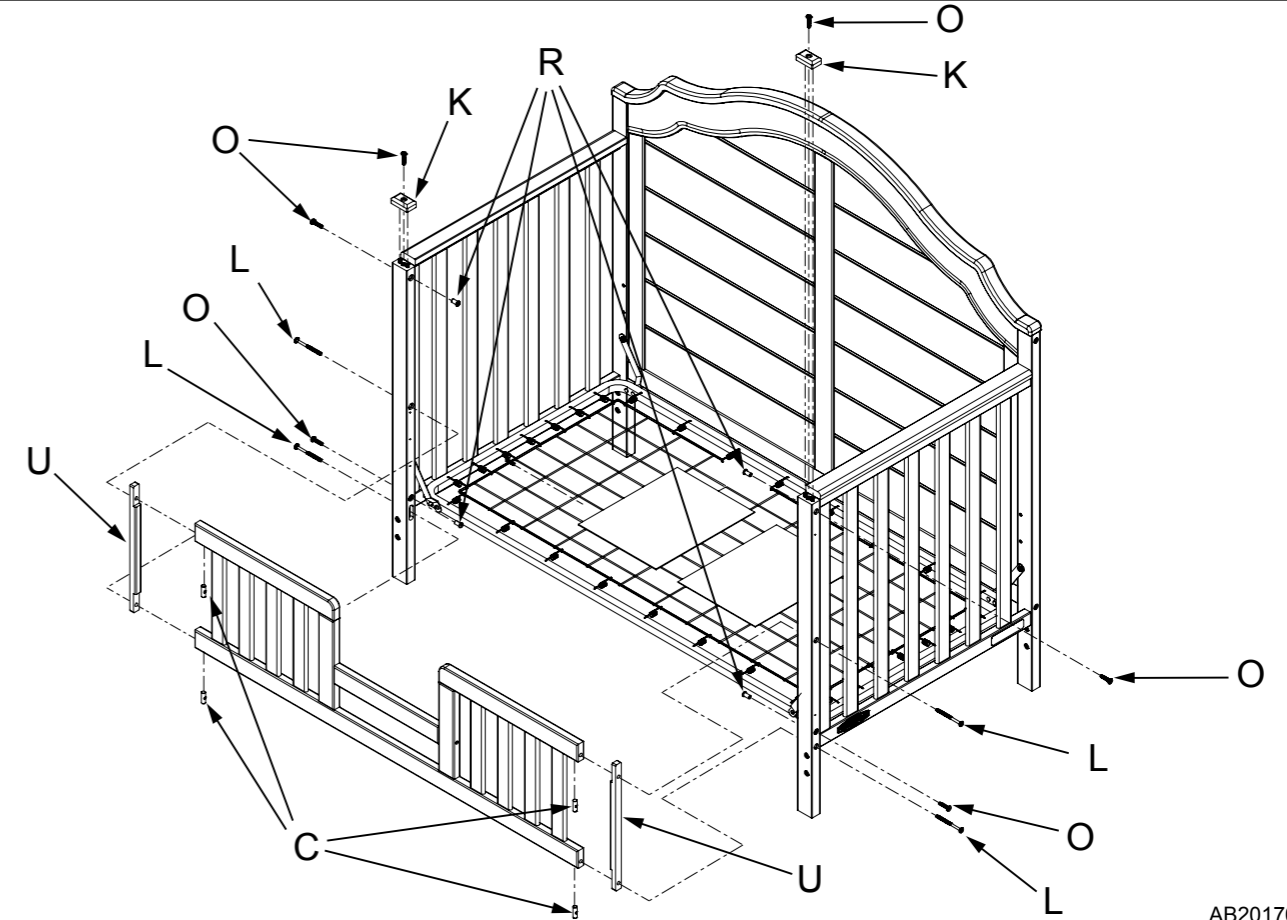

AB20170\_GGR2

Joint Connector Nut C provided with Guard Rail Kit

**Full Size Bed Configuration**

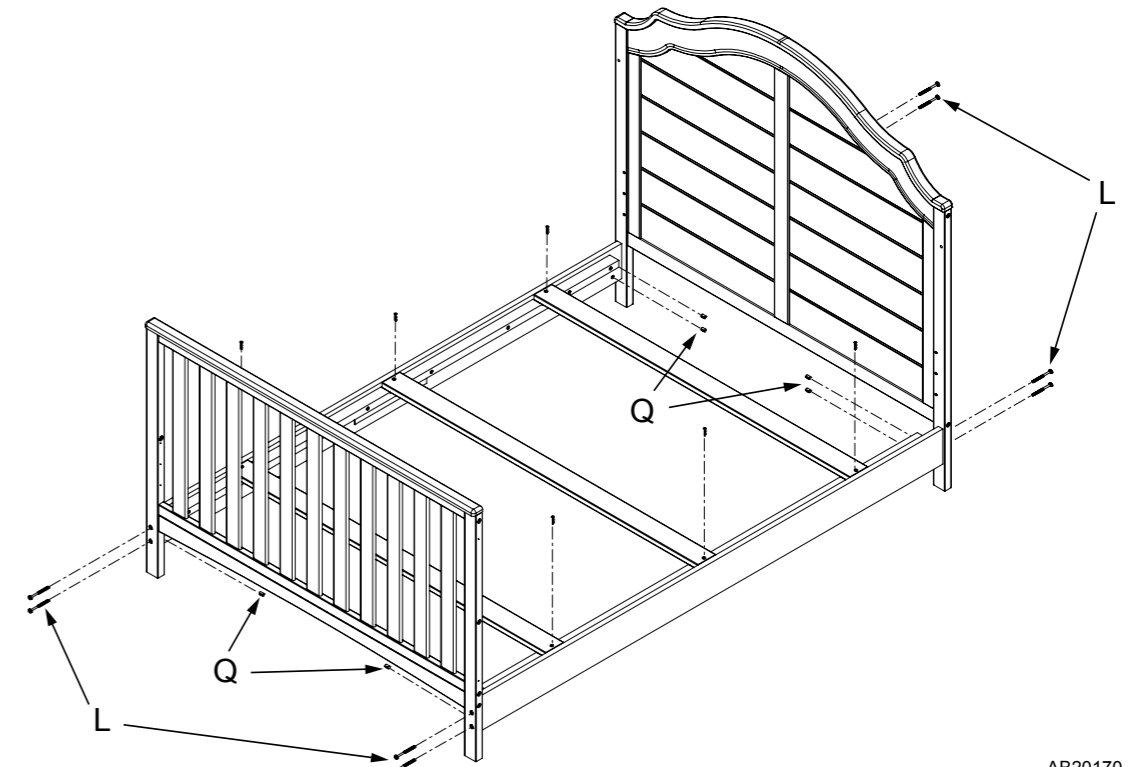

AB20170\_GFB

Guard Rail and Full Bed Options are complete kits that can be purchased separately from your Child Craft dealer.

# ⚠ WARNING

- **DO NOT** use this crib if you cannot exactly follow the instructions that come with it.
- **DO NOT** use this crib for a child who can climb out of it or who is taller than 90 cm.
- **DO NOT** place any cord, strap or similar item in or near this crib that could become wrapped around a child's neck.
- **DO NOT** place this crib near a window or patio door where a child could reach the cord of a blind or curtain and be strangled.
- Check this crib regularly before using it and do not use it if any part is loose or missing or if there are any signs of damage. Do Not substitute parts. Contact the manufacturer if replacement parts or additional instructions are needed.
- Children can suffocate on soft bedding. Do Not place pillows, comforters or soft mattresses in this crib.
- Use a crib mattress that is no thicker than 15 cm and is of such a size that, when it is pushed firmly against any side of the crib, it does not leave a gap of more than 3 cm between the mattress and any part of any other side of the crib.

## Maintenance Cleaning and Storage

### MAINTENANCE:

Upon completion of the assembly, check to make sure all screws, bolts and connectors are tightened and secure.

Periodically check crib for damaged hardware, loose joints, missing parts or sharp edges before and after assembly and frequently during use.

DO NOT use crib if any parts are missing or broken.

If any parts are missing, broken or you need assistance DO NOT return crib to your dealer.

Call Foundations at 330.722.5033 and include model identification numbers recorded on page 1.

DO NOT substitute parts.

### CLEANING:

Mix a mild solution of gentle dishwashing soap and water, apply to surface using a clean cloth lightly dampened in the solution. Rinse well with clear water using a soft clean cloth, then dry all surfaces with a soft dry cloth.

**DO NOT use abrasive cleaners or any cleaners with harsh chemicals that would contact a child's skin, scouring pads, steel wool or coarse rags. This crib should be treated the same as any fine furniture.**

### STORAGE:

When storing crib use caution as extreme temperature or humidity changes could be harmful. Use caution when a vaporizer is in use. Always aim vapor stream away from crib as well as away from any wood furniture item.

After completing the assembly the user is advised to read and be aware of **ALL WARNINGS, CAUTIONS, CLEANING, STORAGE USE AND MAINTENANCE** notices in these directions and printed on the storage pouch on the crib spring. A printed pouch is attached to the crib spring for the permanent storage of the assembly directions. Please place the complete set of assembly directions into the pouch for future referral. We caution the user to not place excess hardware in the pouches as it could present danger to the child if retrieved.

5216 Portside Dr.  
Medina, Ohio 44256 USA  
Telephone: 330.722.5033  
Fax: 330.722.5037  
www.childcraftbaby.com

Meets CPSC  
Safety Requirements



Foundations Worldwide, Inc.  
5216 Portside Dr., Medina, OH 44256 É-U • Téléphone: 1 330.722.5033 • Télécopieur: 1 330.722.5037  
www.childcraftbaby.com

## Penelope™ 4-en-1 Lit de Bébé Transformable Modèle Couverts: F36901

CONSERVEZ CES INSTRUCTIONS À TITRE DE RÉFÉRENCE.

THIS IS THE ASSEMBLY INSTRUCTIONS FOR CRIBS SOLD IN CANADA  
INSTRUCTIONS D'ASSEMBLAGE POUR LES LITS DE BÉBÉ VENDUS AU CANADA

POUR LE SERVICE À LA CLIENTÈLE, APPELEZ LE 1-877-716-2757

(à l'extérieur des É-U, appelez le 1-330-722-5033).

N'APPELEZ PAS LE VENDEUR OU LE DISTRIBUTEUR POUR LE SERVICE À LA CLIENTÈLE, CAR ILS NE SONT PAS AUTORISÉS À RÉSOUDRE CE GENRE DE PROBLÈMES.

GARANTIE ET FÉDÉRAL DE SÉCURITÉ STANDARD  
CERTIFICAT DE CONFORMITÉ Le,  
S'IL VOUS PLAÎT VISITEZ NOTRE SITE INTERNET  
www.foundations.com

### GUIDE D'ASSEMBLAGE

**IMPORTANT: conserver pour consultation future - lire attentivement.**

Foundations met tout en œuvre pour fabriquer des produits de la plus haute qualité. Néanmoins, malgré tous nos efforts, il arrive parfois qu'une pièce manque ou qu'une difficulté se présente pendant l'assemblage. Si une pièce est manquante ou brisée, ou si vous avez besoin d'aide pour assembler le produit, NE retournez PAS le produit au détaillant. Visitez notre site Web au www.foundations.com ou demandez de l'aide à Foundations en composant le 1-877-716-2757 (É.-U. seulement) ou le 1-330-722-5033 (du lundi au vendredi, de 9 h 00 à 16 h 00, heure de l'Est). Assurez-vous de disposer du numéro de modèle et de la date de fabrication du produit lorsque vous nous appelez ou nous écrivez au :

Foundations, 5216 Portside Dr. Medina, OH. 44256

### INSTRUCTIONS D'ASSEMBLAGE

- L'assemblage doit être effectué par un adulte.
- Veuillez lire toutes les instructions AVANT de commencer l'assemblage et l'utilisation du produit.
- Déballez le produit et enlevez les matériaux d'emballage, y compris le sac en polyéthylène. Identifiez et vérifiez toutes les pièces.

### OUTILS SUGGÉRÉS

Tournevis à lame plate moyen n° 2

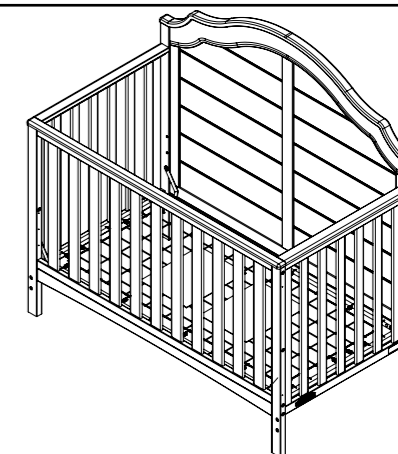

Assemblé en lit de bébé

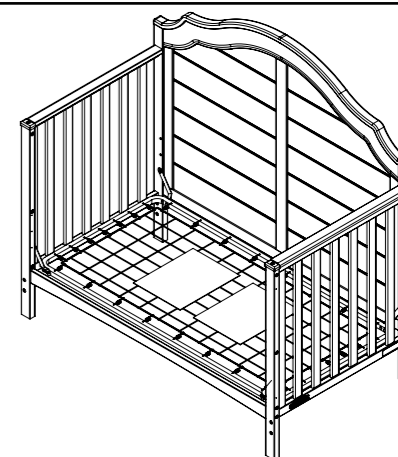

Assemblé en lit d'enfant.

Inscrivez les renseignements de votre produit ici :

Numéro de modèle : \_\_\_\_\_

Date de fabrication : \_\_\_\_\_

No de commande : \_\_\_\_\_



## LISTE DES PIÈCES

Description des pièces	Numéro de pièce	Quantité
A. Assemblée longue Chevet	22302001	1
B. Retour poteau gauche	22301989	1
C. Retour Poster droit	22301991	1
D. Assemblée à long Pied	22301978	1
E. Avant Poste Gauche	22301971	1
F. Avant Poster Droit	22301973	1
G. Assemblée Head Court	22301987	1
H. Assemblée Pied court	22301988	1
I. Brancard	22301980	1
J. Spring	11200641	1
L. Allen Head Bolt 6mm x 80mm	11200324	18
M. Allen Head Bolt 6mm x 60mm	11200326	4
N. Allen Head Bolt 6mm x 45mm	11200373	4
O. Allen Head Bolt 6mm x 30mm	11200397	8
P. Allen Head Bolt 6mm x 14mm	11200328	12
Q. Joint Nut Connector 6mm	11200330	22
R. connecteur Nut 6mm	11200331	14
S. Goupille 8mm x 30mm	11200359	2
T. Goupille 8mm x 25mm	11200640	4
V. Clé Allen	11200070	2

## PRÉPARATION

Retirez soigneusement et disposer tout le matériel et les pièces. Vérifiez la quantité et correspondre à la liste de pièces. Construire Lit bébé sur un sol même plat.

Remarque: pendant le processus d'assemblage lorsque utilisant des vis ou des boulons, Check chacun avec la liste des pièces par lettre et l'identification de la taille. Placez chaque vis ou un boulon sur le schéma de l'élément qui est esquissé taille réelle. Assurez-vous d'utiliser la bonne taille spécifiée dans les directions de montage. Si des pièces sont manquantes ou brisées ou vous avez besoin d'aide pour l'assemblage.

NE PAS retourner votre produit au distributeur. S'il vous plaît identifier la crèche par le numéro de modèle identification gravé sur la face interne de l'Assemblée Chef court ou Assemblée Pied court lorsque vous appelez ou écrivez à Fondations. Prenez note de tous les numéros d'identification et inclure cette information avec votre demande.

Le chef de boulons Allen (P) ont un patch améliorant la friction sur le fil qui peut entraîner une résistance lors du serrage. Ne pas remplacer les pièces!

## OUTILS PROPOSÉS

# 2 Moyen tournevis droit

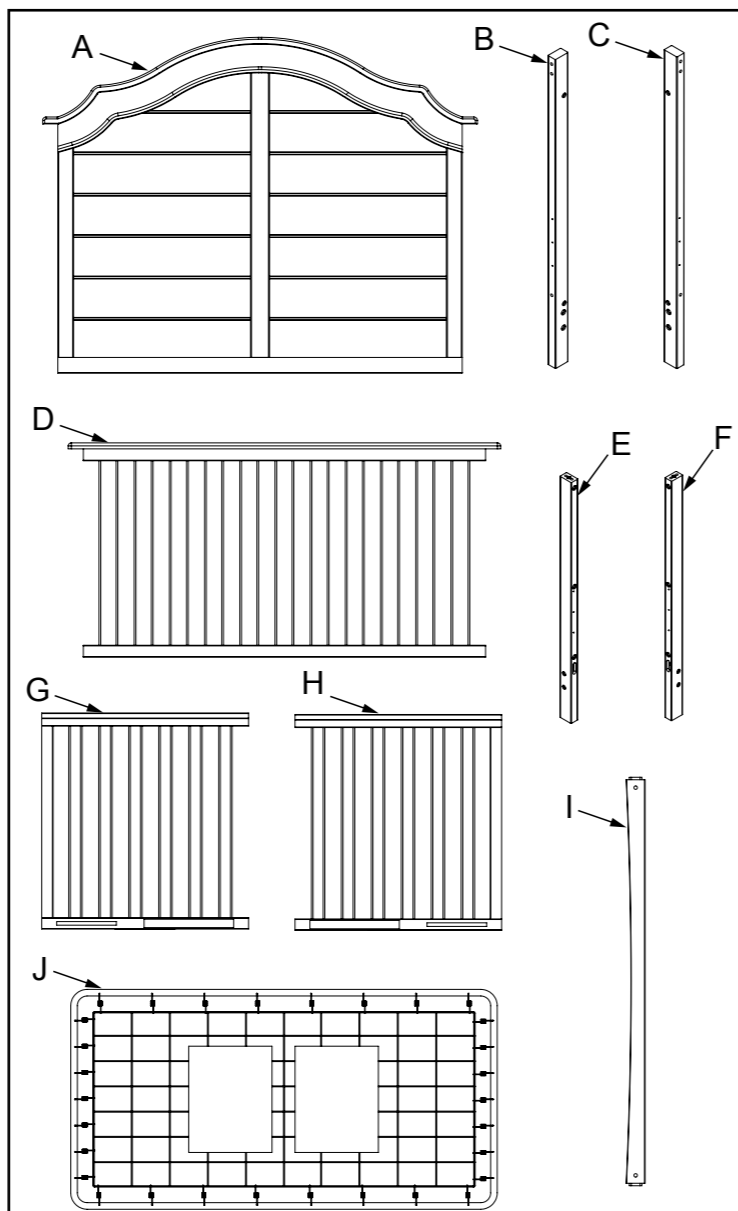

Emballage de ferrures

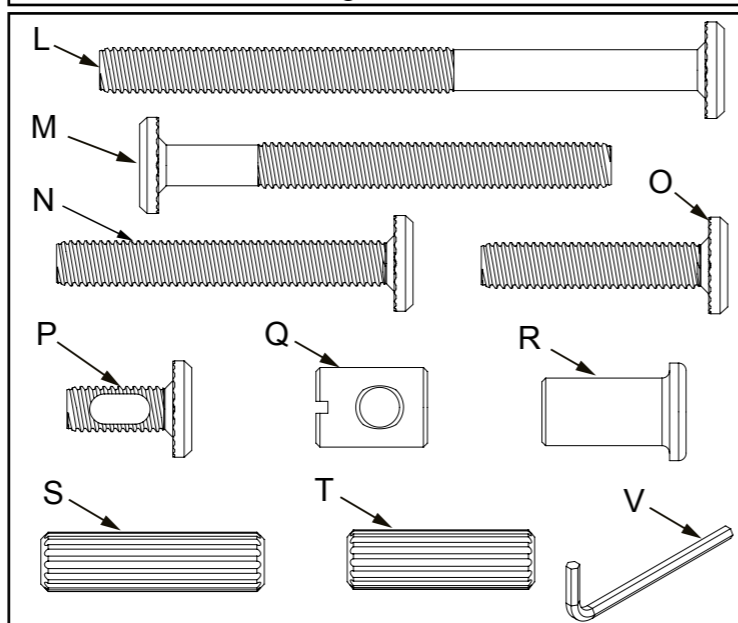

Crèche Parties

## CRIB LISTE DES PIÈCES OPTIONS

Description des pièces	Numéro de pièce	Quantité
K. Poster Cap	22302002	2
U. Barrière Extender	22302003	2

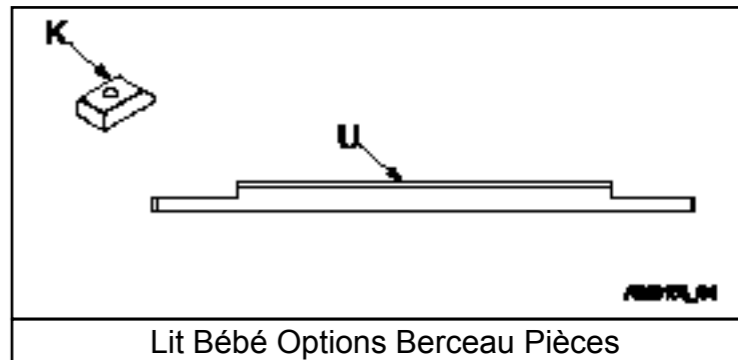

Lit Bébé Options Berceau Pièces

## ÉTAPE 1

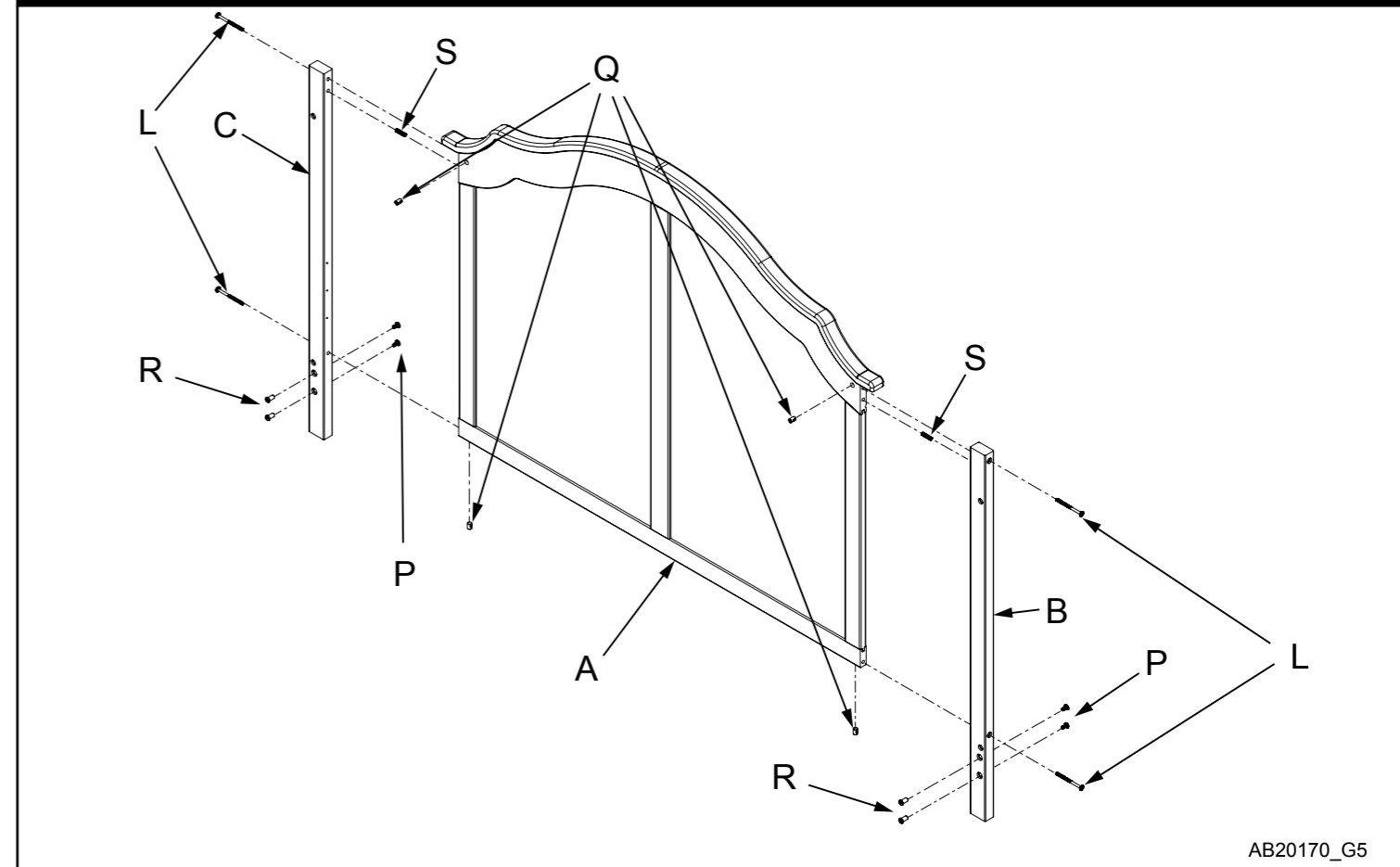

AB20170\_G5



ÉTAPE 2

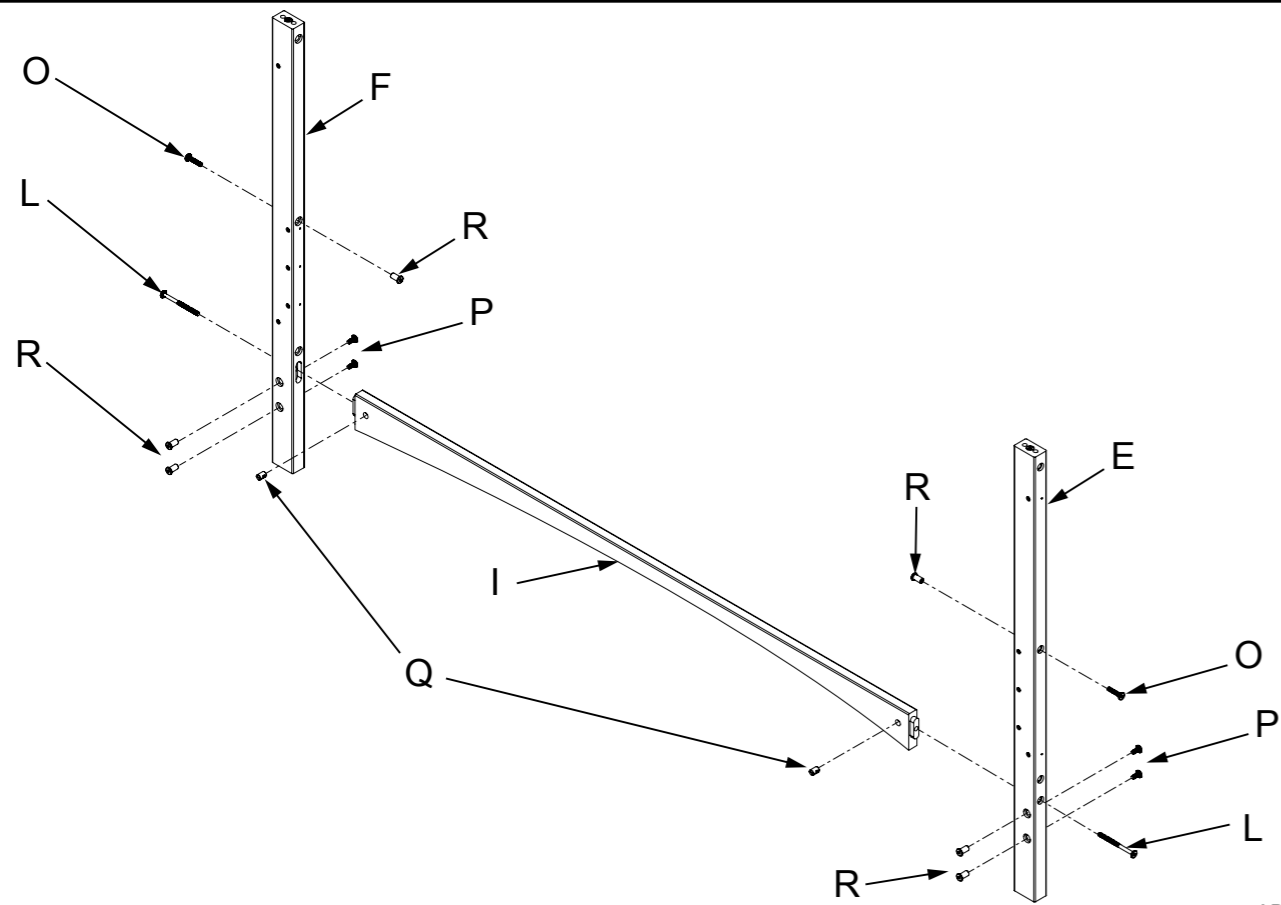

AB20170\_G6

ÉTAPE 4

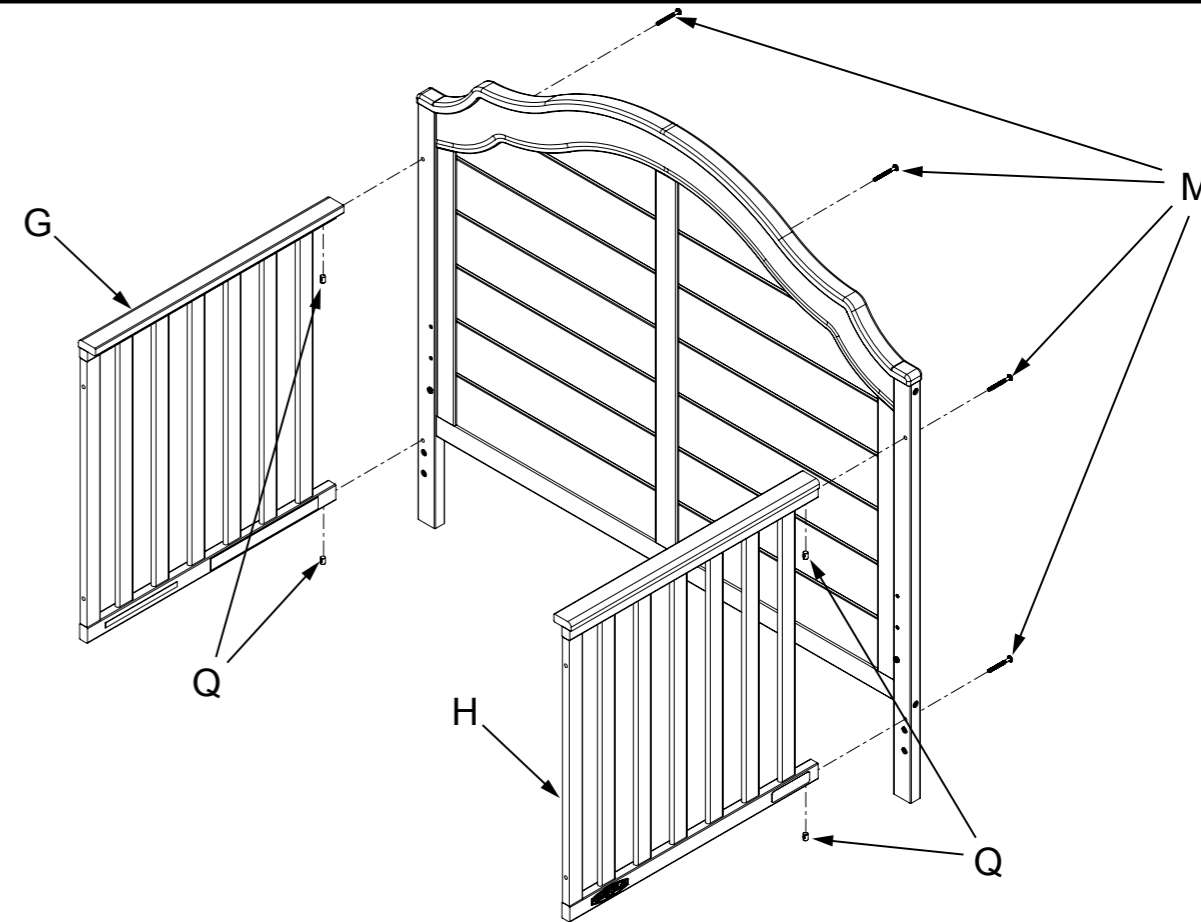

AB20170\_G8

ÉTAPE 3

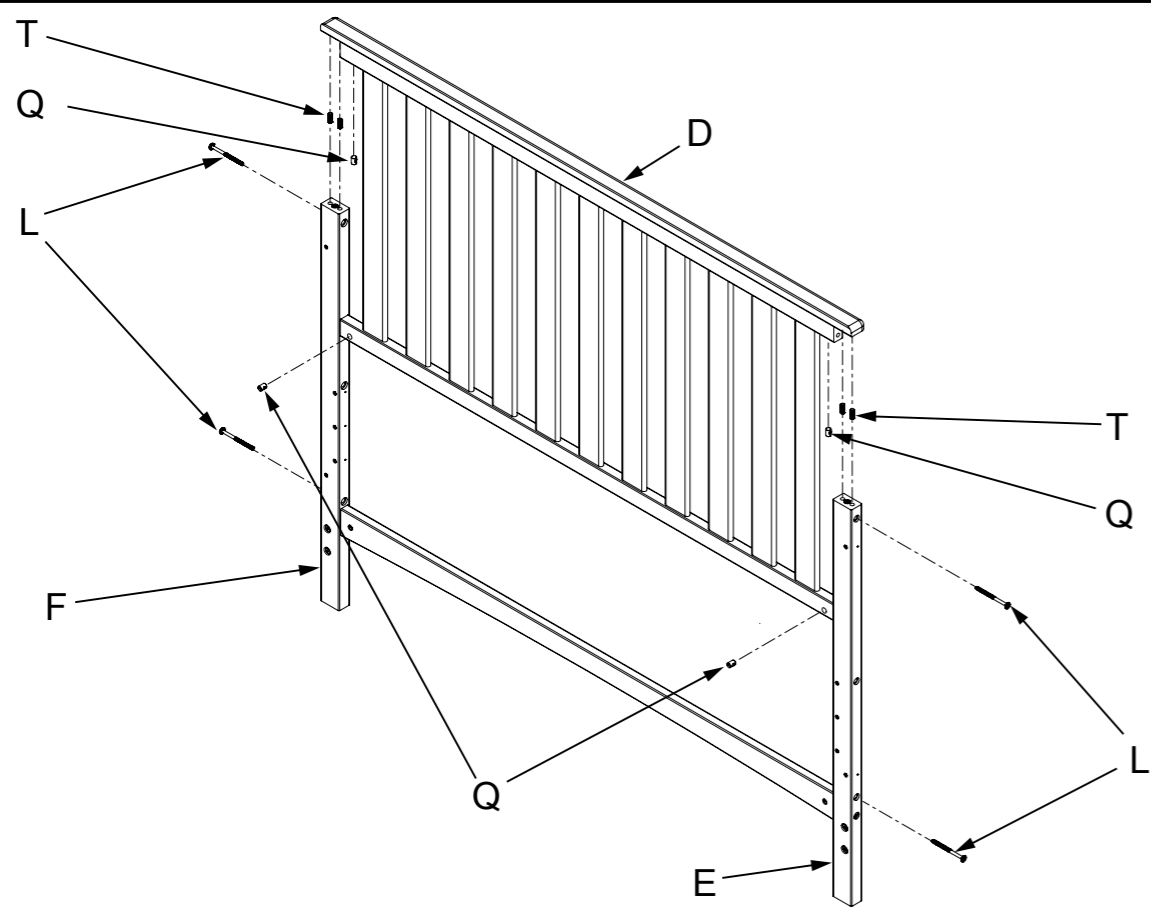

AB20170\_G7

ÉTAPE 5

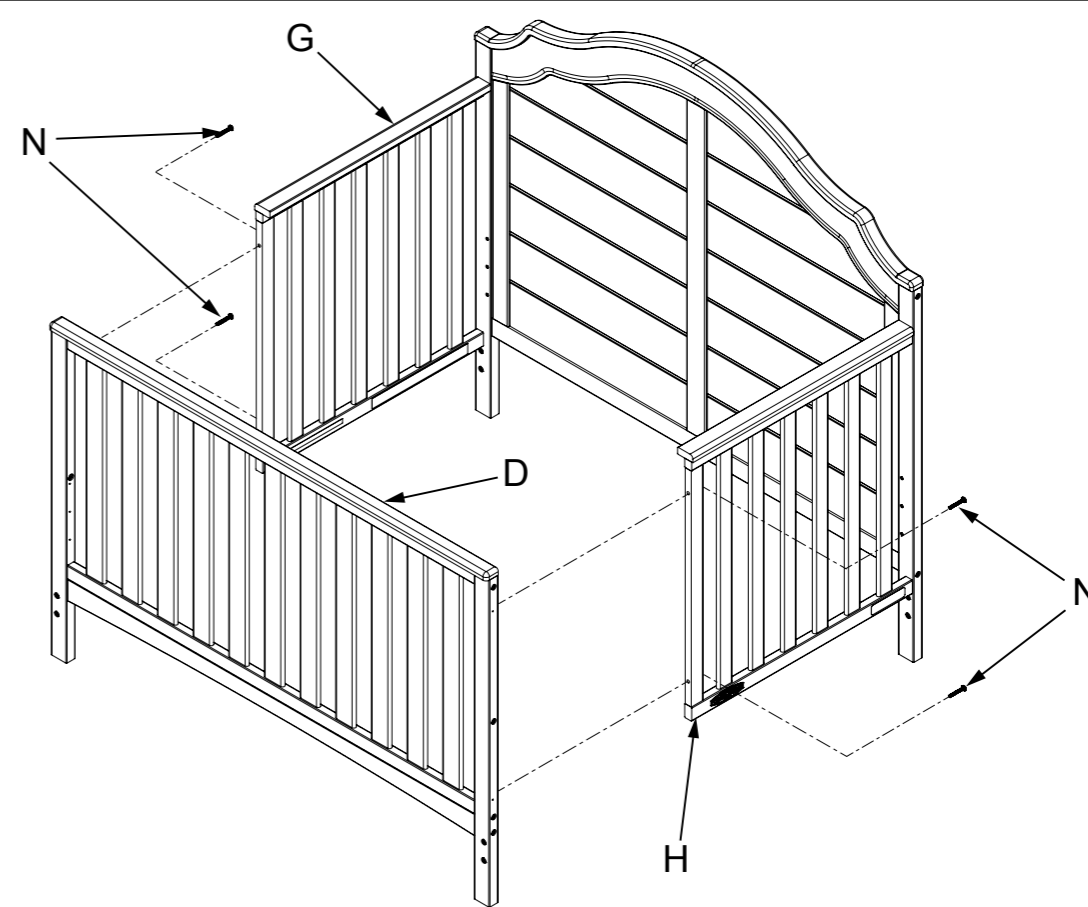

AB20170\_G9

### ÉTAPE 6

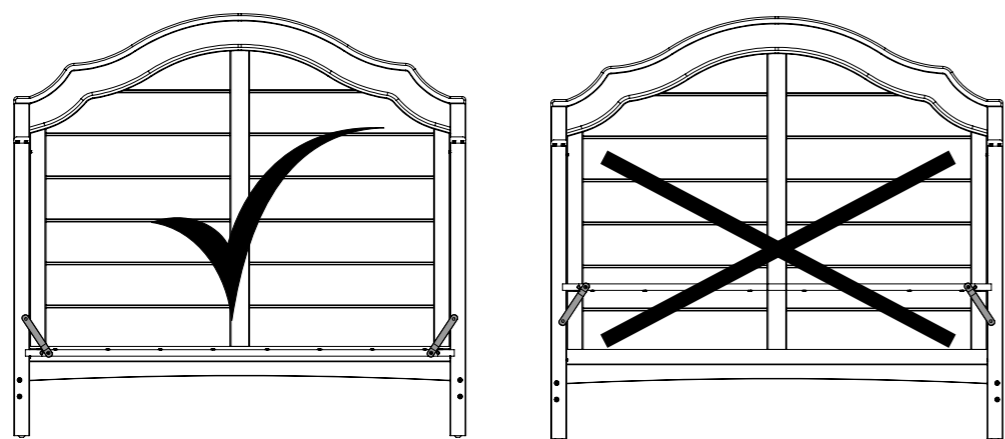
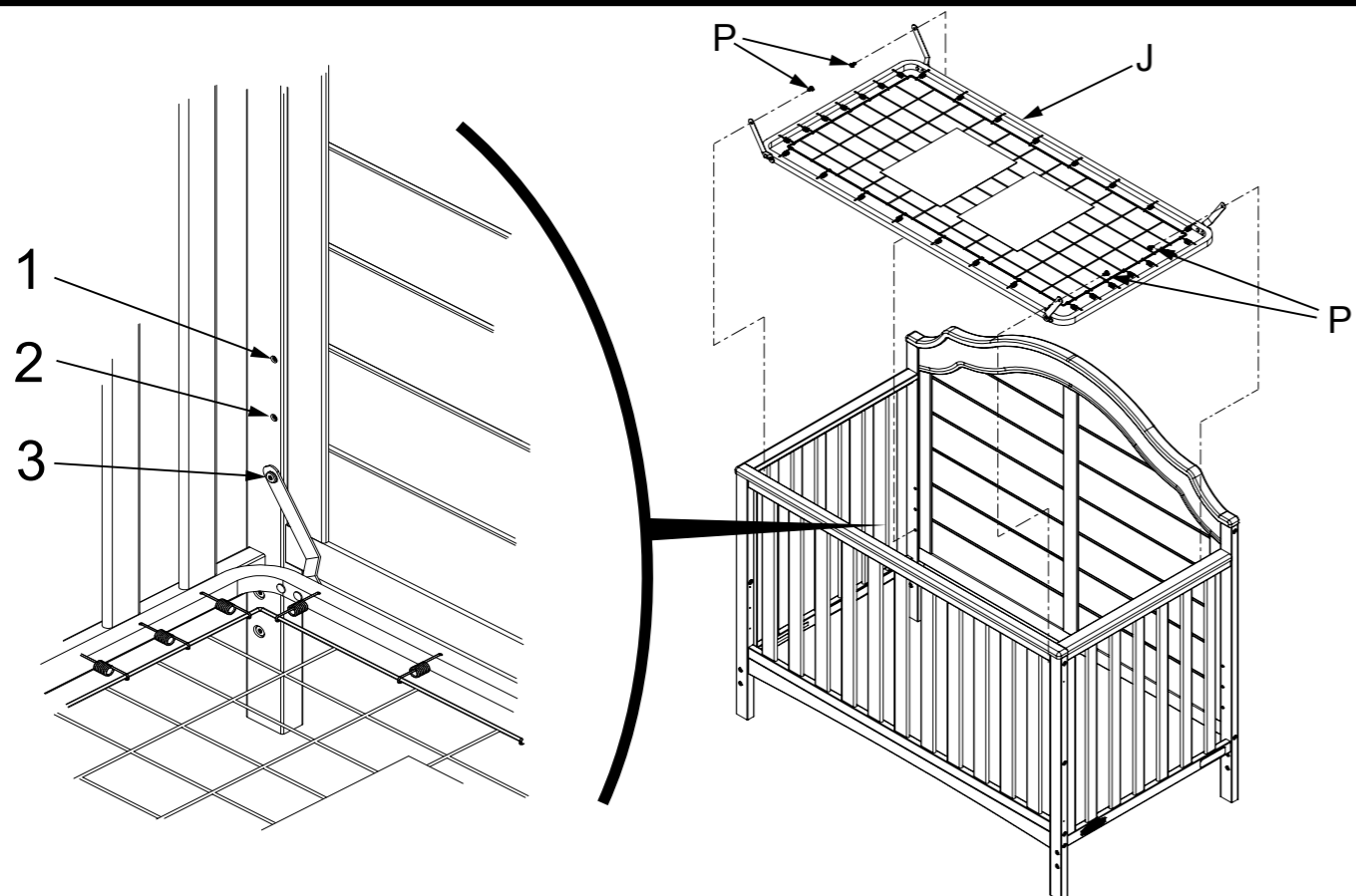

AB20170\_G10

### Touches Finales

Placez un matelas pleine grandeur acheté sur le ressort. Après avoir terminé l'assemblage de crèche, et après faire vous-même conscient de avertissements, Nettoyage, rangement, utilisation et entretien de crèche aux pages 20 et 21, de stocker l'ensemble directions dans la poche qui a été pré-attaché au printemps. Pour référence future directions de montage vous aurez seulement besoin de les retirer de la poche. Nous vous avertissons de ne pas stocker le matériel en excès dans la poche ce qui serait un danger pour l'enfant si récupéré par lui / elle.

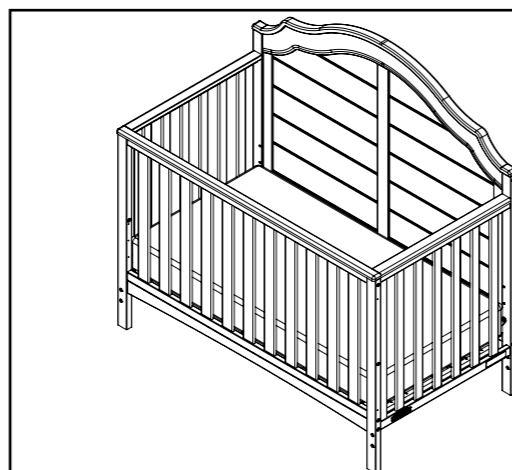

AB20170 G11

### Enfant Bed Étape 1

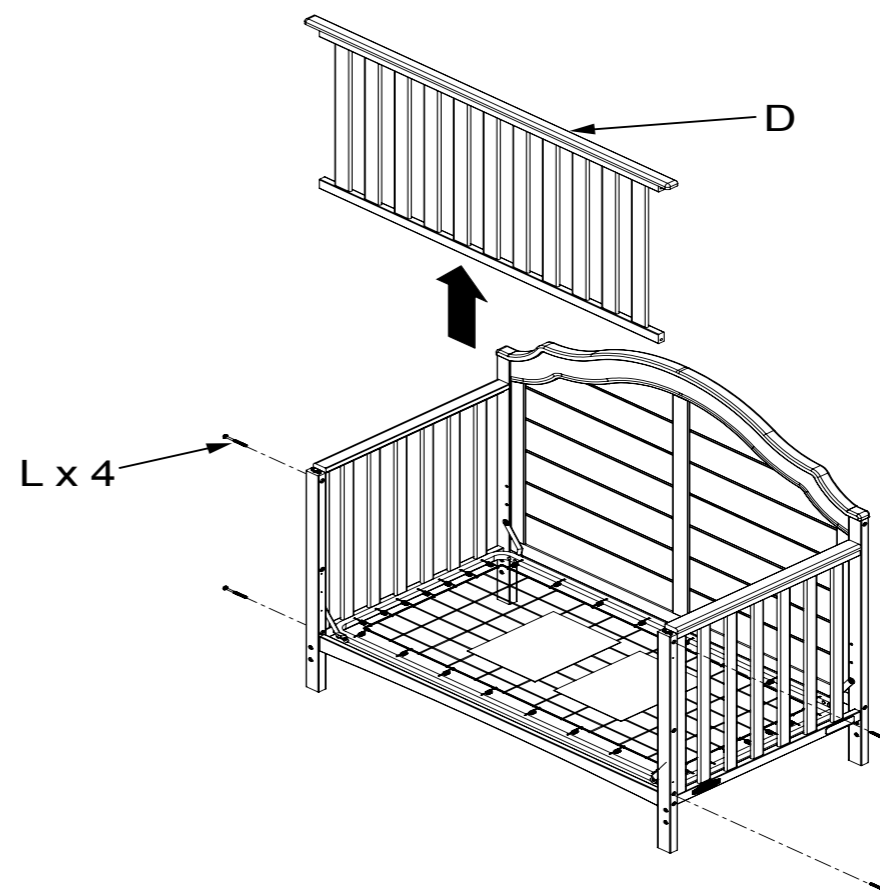

AB20170\_GTB1

### Enfant Bed Étape 2

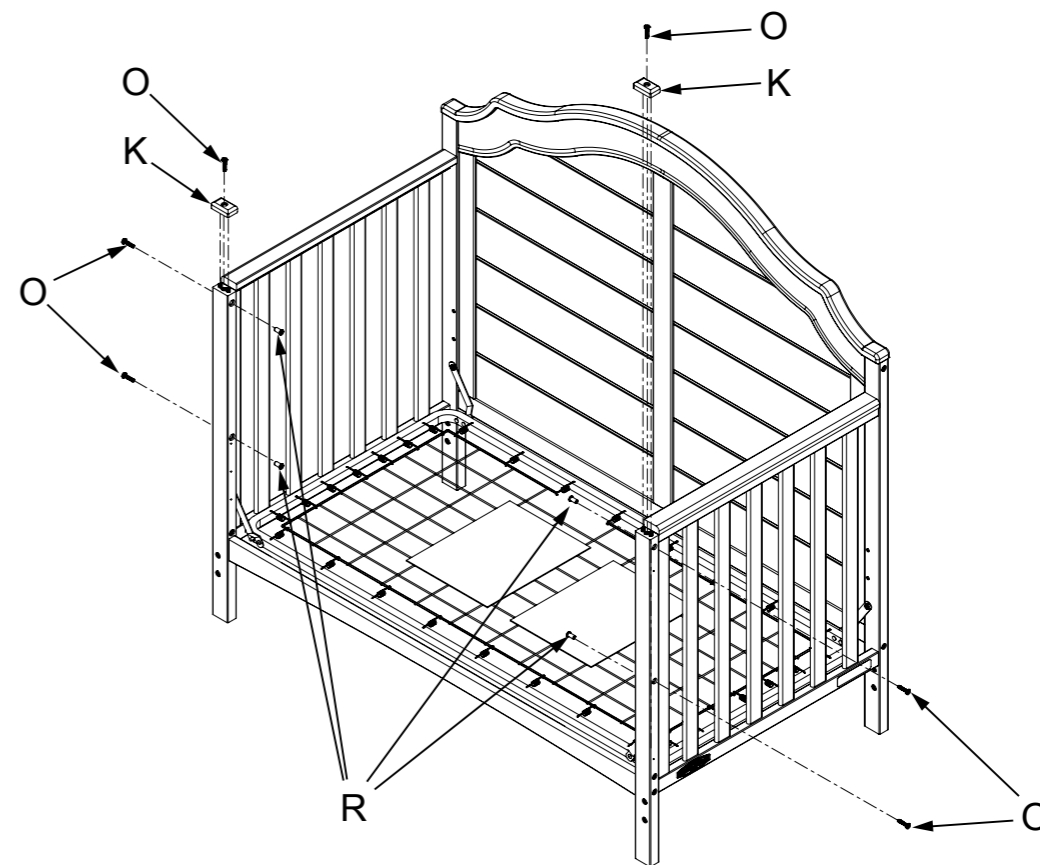

AB20170\_GTB2

## AVERTISSEMENTS (pour lit d'enfant)

 **AVERTISSEMENT:** DES ENFANTS SONT MORTS SUFFOQUÉS DANS DES LITS D'ENFANTS. Les ouvertures et les espaces entre les parties du lit pourraient permettre à un jeune enfant de se coincer la tête ou le cou. Ne placez JAMAIS un enfant de moins de 15 mois dans ce lit. Suivez TOUJOURS les instructions d'assemblage.

 **AVERTISSEMENT:** DANGER DE STRANGULATION: Ne placez JAMAIS le lit près d'une fenêtre où les cordons d'un store ou des rideaux pourraient étrangler l'enfant. Ne suspendez JAMAIS de cordes au-dessus du lit. Ne placez JAMAIS d'articles pourvus de cordons, de cordes ou de ruban, comme une corde de capuchon ou un porte-suce, autour du cou de l'enfant. Ces articles pourraient se coincer dans les pièces du lit.

**MISE EN GARDE:** DANGER DE COINCEMENT DE LA TÊTE: Pour éviter qu'il ne se crée des espaces dangereux, tout matelas utilisé dans ce lit doit être un matelas pleine grandeur pour lit d'enfant mesurant au moins 131 cm (51 5/8 po) de longueur, 69 cm (27 1/4 po) de largeur et 10 cm (4 po) d'épaisseur.

- Le poids maximal recommandé de l'utilisateur de ce lit est de 22,7 kg (50 lb).
- Le matelas DOIT être placé à la position la plus basse pour assurer un positionnement approprié.
- Ce lit de bébé comprend tous les composants nécessaires pour être converti en lit d'enfant. Cependant, il est possible d'acheter une barre de sécurité pour plus de sécurité. Contactez Foundations pour obtenir de l'aide. Consultez la section «Entretien» pour connaître les informations de contact.

## Garde Ferroviaire Option Étape 1

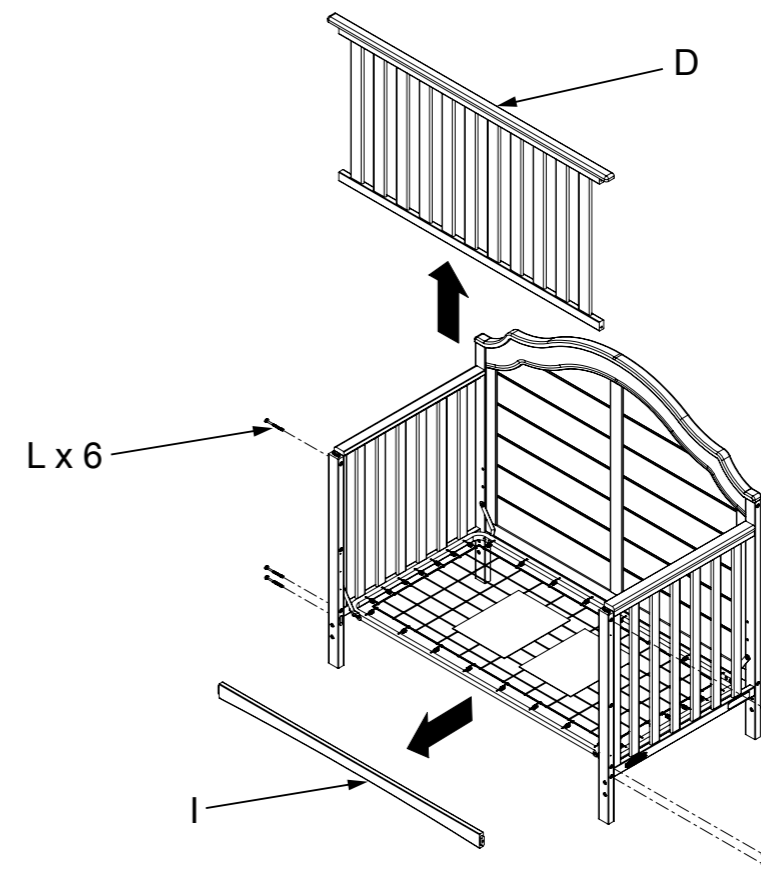

AB20170\_GGR1

## Garde Ferroviaire Option Étape 2

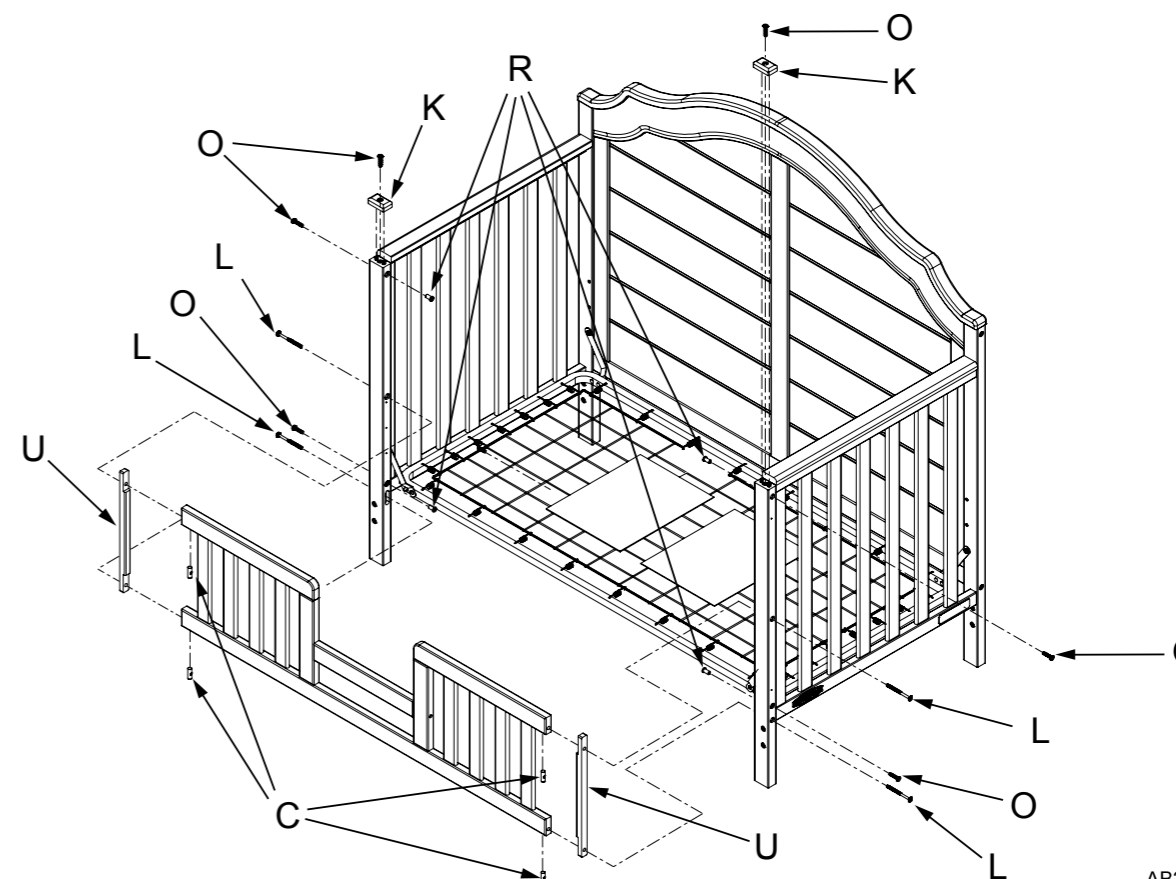

AB20170\_GGR2

Joint Connector Nut C provided with Guard Rail Kit

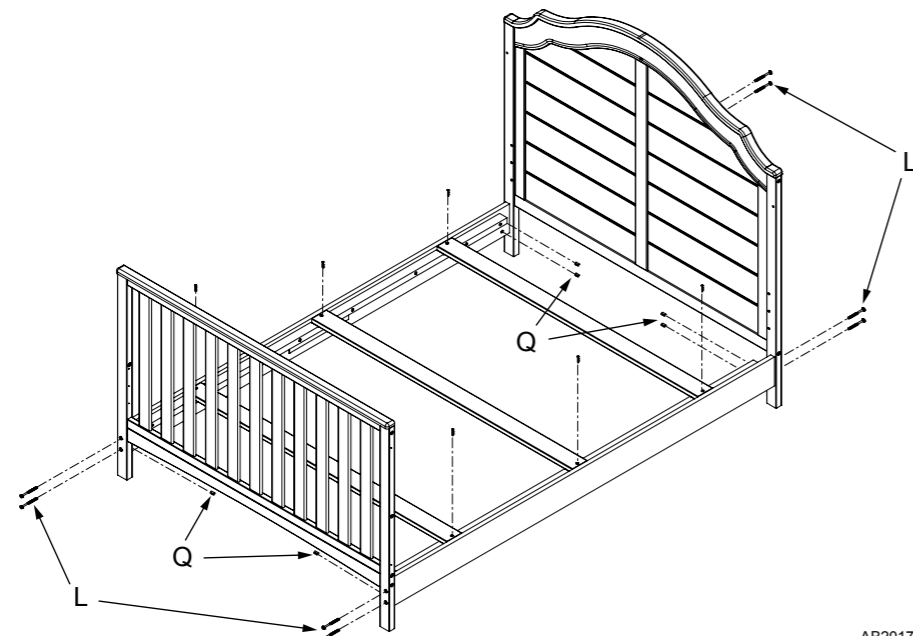

AB20170\_GFB

Garde Rail et options de lit complet sont des kits complets qui peuvent être achetés séparément Child Craft auprès de votre revendeur.

### Entretien, nettoyage et entreposage

#### ENTRETIEN :

Lorsque le lit est complètement assemblé, vérifiez que tous les boulons, vis et raccords sont fermement serrés. Vérifiez régulièrement si le lit comporte des ferrures endommagées, des joints desserrés, des pièces manquantes ou des rebords acérés avant et après l'assemblage et fréquemment lorsque le lit est utilisé. N'utilisez PAS le lit si des pièces sont manquantes ou endommagées. Si une pièce est manquante ou brisée, ou si vous avez besoin d'aide, NE retournez PAS le lit à votre détaillant;

Appelez Foundations au 1-330-722-5033 et indiquez les numéros d'identification du modèle indiqués à la page 11.

NE substituez PAS de pièces.

#### NETTOYAGE :

Essuyez le meuble avec un chiffon doux, humecté d'une solution d'eau et de détergent à vaisselle doux. Rincez à fond avec un chiffon doux imbibé d'eau claire et essuyez bien toutes les surfaces avec un chiffon doux et sec.

N'utilisez PAS de tampons à récurer, de laine d'acier ou de chiffons rêches ou encore de nettoyeurs abrasifs ou contenant des produits chimiques forts qui pourraient entrer en contact avec la peau de l'enfant. Ce lit doit être entretenu comme tout autre meuble de bonne qualité.

#### ENTREPOSAGE :

Faites preuve de prudence lors de l'entreposage du lit, car les changements extrêmes de température ou d'humidité peuvent abîmer ce meuble.

Lors de l'utilisation d'un vaporisateur, faites preuve de prudence et dirigez toujours le jet de vapeur loin du lit et de tout autre meuble en bois.

Lorsque l'assemblage est terminé, nous vous conseillons de lire et de porter attention à tous les AVERTISSEMENTS, MISES EN GARDE et avis de NETTOYAGE, d'ENTREPOSAGE, d'UTILISATION et d'ENTRETIEN contenus dans les instructions et imprimés sur la pochette fixée au cadre à ressorts. Une pochette imprimée est fixée au cadre à ressorts afin d'y ranger les instructions d'assemblage. Placez ensuite les instructions d'assemblage dans la pochette pour consultation future. Nous recommandons à l'utilisateur de ne pas placer de ferrures dans les pochettes, car elles pourraient présenter un risque pour l'enfant s'il les retirait.

## ⚠ MISE EN GARDE

- Ne pas utiliser ce lit d'enfant à moins d'être en mesure de suivre précisément les instructions qui l'accompagnent.
- Ne pas utiliser ce lit d'enfant si l'enfant est capable d'en sortir ou mesure plus de 90 cm.
- Ne pas mettre dans ce lit d'enfant ou à proximité de celui-ci des cordes, sangles ou objets semblables qui risqueraient de s'enrouler autour du cou de l'enfant.
- Ne pas placer ce lit d'enfant près d'une fenêtre ou d'une porte-fenêtre où l'enfant pourrait saisir les cordes d'un store ou d'un rideau et s'étrangler.
- Vérifier régulièrement ce lit d'enfant préalablement à son utilisation et ne pas l'utiliser si une pièce est desserrée, une pièce est manquante ou s'il y a un signe de dommages. Ne pas substituer une pièce à une autre. Communiquer avec le fabricant pour obtenir, au besoin, une pièce de rechange ou des instructions supplémentaires.
- Les articles de literie mous présentent un risque de suffocation pour l'enfant. Ne pas mettre d'oreiller, d'édredon ou de matelas mou dans ce lit d'enfant.
- Utiliser un matelas dont l'épaisseur est d'au plus 15 cm et dont la superficie permet d'empêcher, lorsqu'il est poussé fermement contre un côté quelconque de ce lit d'enfant, qu'un espace de plus de 3 cm soit créé entre le matelas et une partie quelconque de tout autre côté.



5216 Portside Dr.  
Medina Ohio 44256 USA  
Telephone: 330.722.5033  
Fax: 330.722.5037  
www.child-craft.com  
www.childcraftbaby.com

Meets CPSC  
Safety Requirements

IMPORTED BY:  
Foundations Worldwide Inc.  
35 Ironside Crescent, Unit b  
Scarborough, Ontario, Canada M1X 1G5  
330.722.5033