

# Dresser

**NOTE:** THIS INSTRUCTION BOOKLET CONTAINS **IMPORTANT** SAFETY INFORMATION.

PLEASE READ AND KEEP FOR FUTURE REFERENCE.

English pg 1-24  
Français pg 25-28  
Español pg 29-32

|                         |       |
|-------------------------|-------|
| Part Identification     | 3     |
| Hardware Identification | 4     |
| Assembly Steps          | 5-24  |
| Français                | 25-28 |
| Español                 | 29-32 |
| Safety                  | 33-34 |
| Warranty                | 35    |

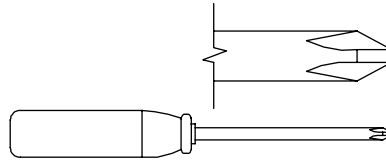

No. 2 Phillips Screwdriver  
Tip Shown Actual Size

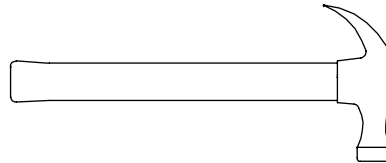

Hammer  
Not actual size 😊

# Part Identification

Now you know  
our ABCs.



While not all parts are labeled, some of the parts will have a label or an inked letter on the edge to help distinguish similar parts from each other. Use this part identification to help identify similar parts.

|      |                                      |      |                     |     |  |
|------|--------------------------------------|------|---------------------|-----|--|
| A    | RIGHT END (1)                        | D175 | DRAWER BACK (6)     | J   | BOTTOM (1)   |
| B    | LEFT END (1)                         | D983 | DRAWER BOTTOM (6)   | K   | BACK (1)   |
| C    | UPRIGHT (1)                          | E    | UPRIGHT MOLDING (1) | L   | FOOT (4)   |
| D    | EXTENSION BLOCK (2)                  | F    | DRAWER FRONT (6)    | M65 | DRAWER BRACE (6)<br>Hidden part using recycled<br>material. Color may vary |
| D132 | RIGHT DRAWER SIDE (6)                | G    | FOOT SPACER (1)     |     |  |
| D138 | LEFT DRAWER SIDE (6)<br>1 with label | H    | TOP (1)             |     |  |

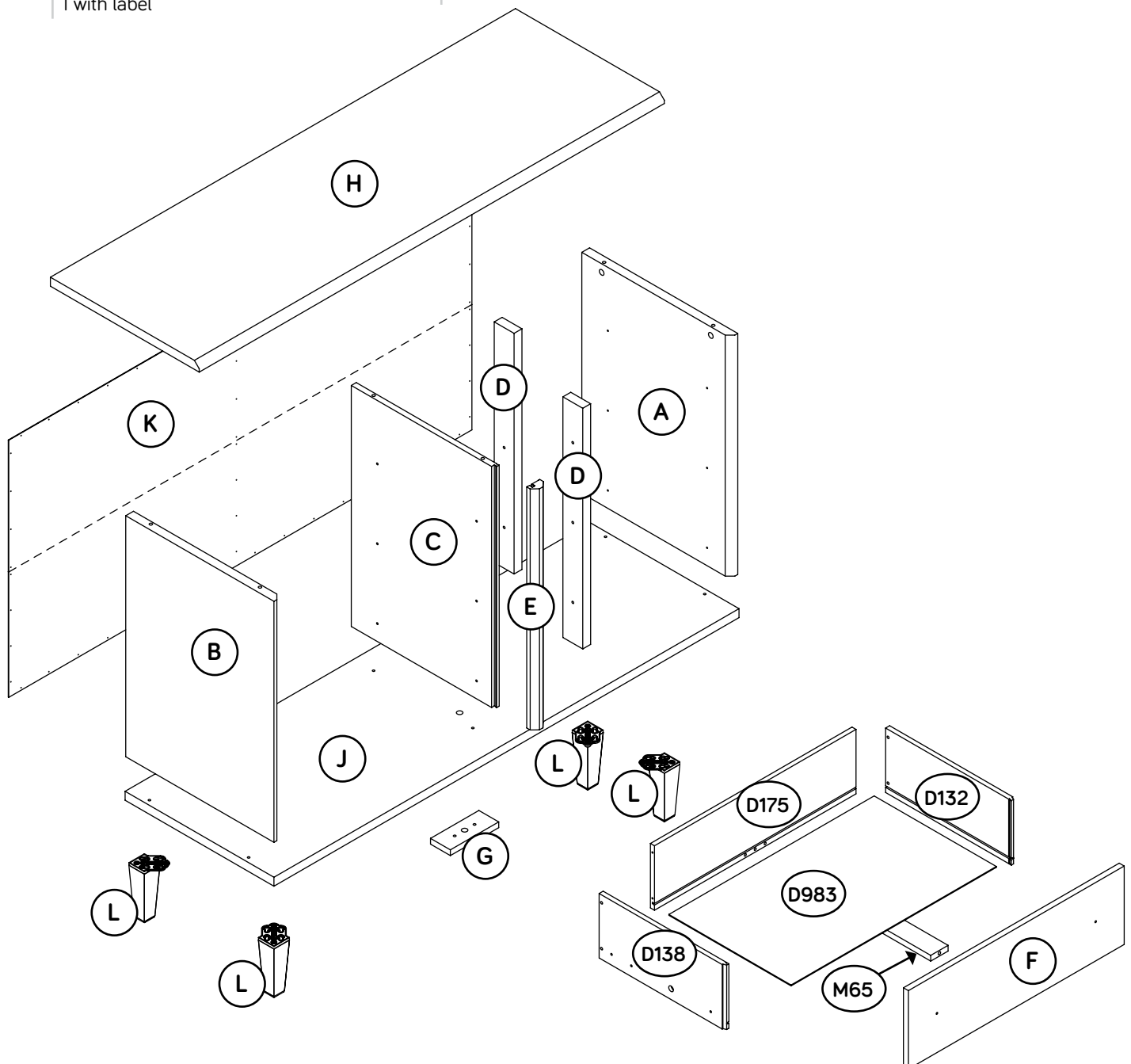

# Hardware Identification

↑ Screws are shown actual size. You may receive extra hardware with your unit.

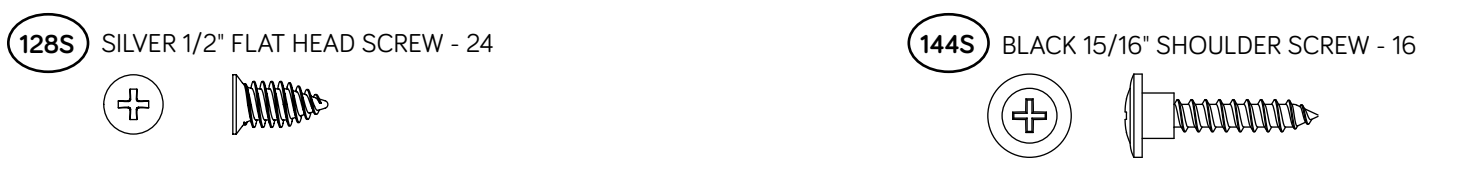
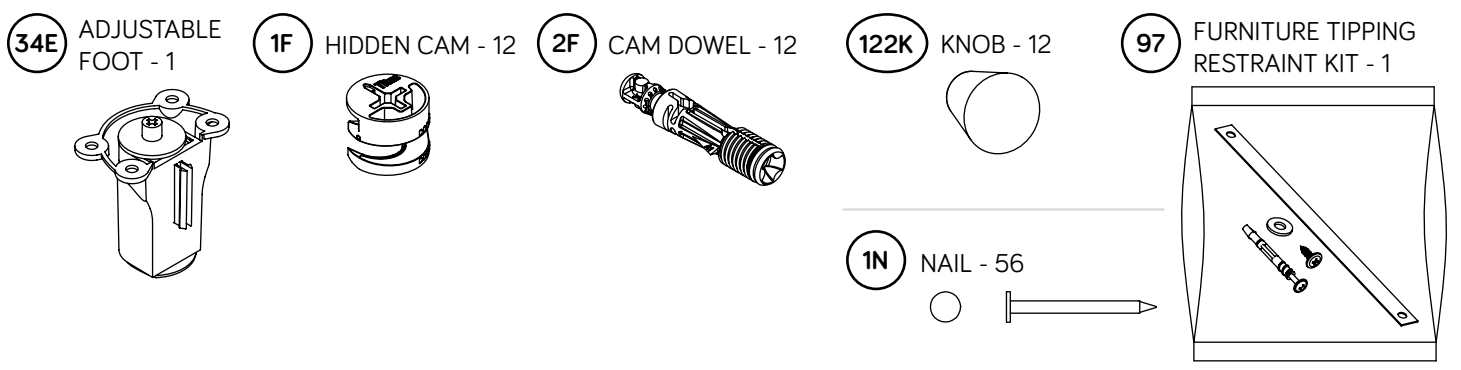
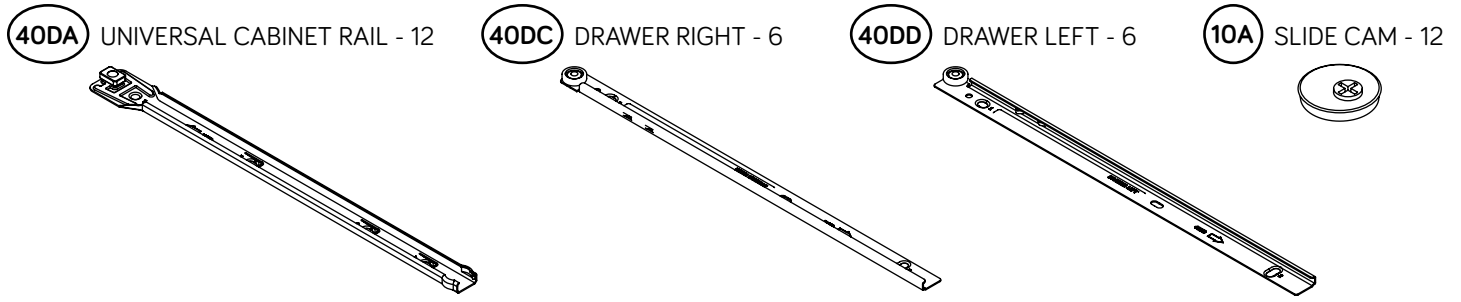

# Hardware Usage Guide

## HOW TO USE A HIDDEN CAM & CAM DOWEL

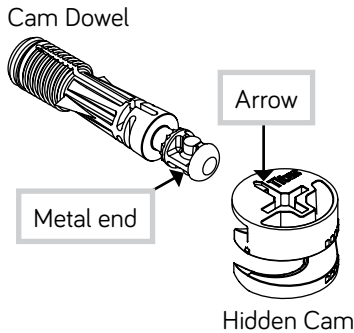

2. Insert the metal end of the CAM DOWEL into the HIDDEN CAM.

1. Push a HIDDEN CAM into the part. The arrow in the HIDDEN CAM must point toward the hole in the edge of the board.

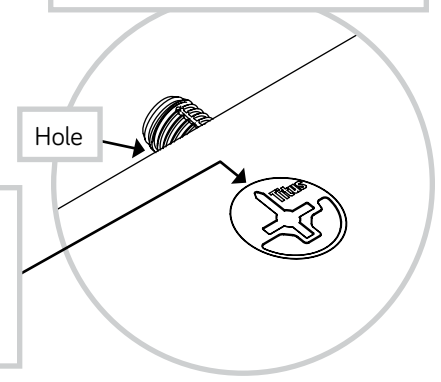

3. **Caution**  
Risk of damage or injury. HIDDEN CAMS must be completely tightened. HIDDEN CAMS that are not completely tightened may loosen, and parts may separate. To completely tighten:

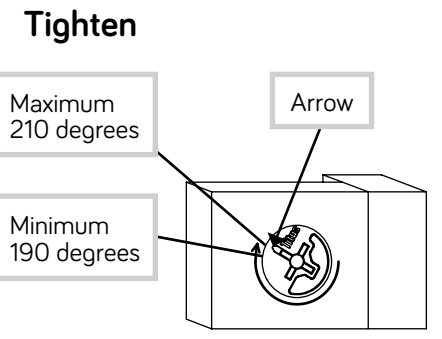
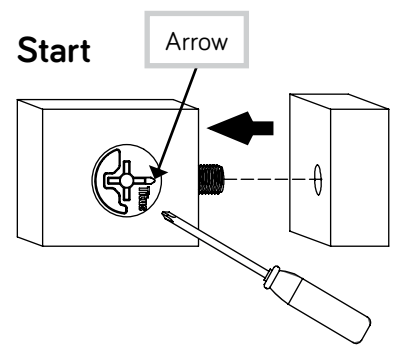

## Step 1

- ⚠ Assemble your unit on a carpeted floor or on the empty carton to avoid scratching your unit or the floor.
- ⚠ Push four HIDDEN CAMS (1F) into the ENDS (A and B). Then insert the metal end of a CAM DOWEL (2F) into each HIDDEN CAM.

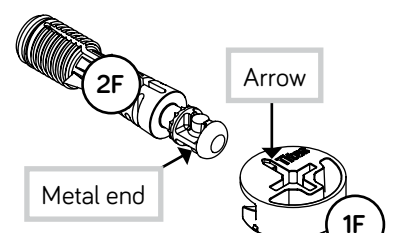

Meet Parts (A and B). These components have been engineered to be lighter, stronger, faster... well ok. Not technically faster. But definitely makes for a sturdier that's easier to assemble and friendlier to the environment.

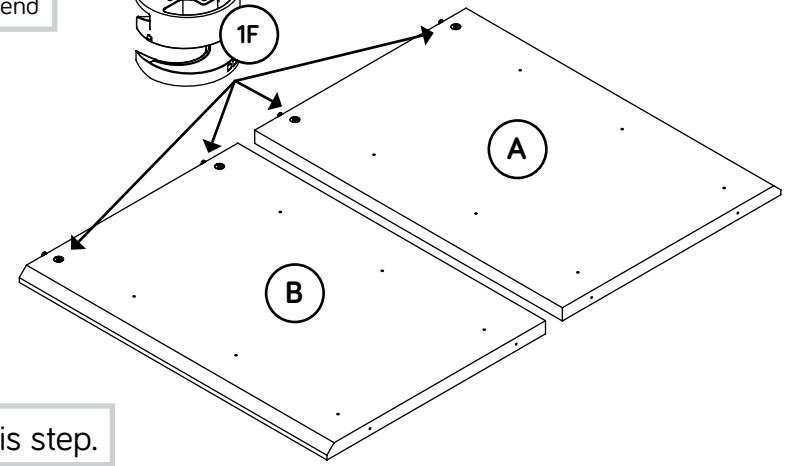

Do not tighten the HIDDEN CAMS in this step.

# Step 2

Fasten six UNIVERSAL CABINET RAILS\* (40DA) to the ENDS (A and B). Use twelve SILVER 1/2" FLAT HEAD SCREWS (128S) through holes #1 and #4.

\*patent pending glide system

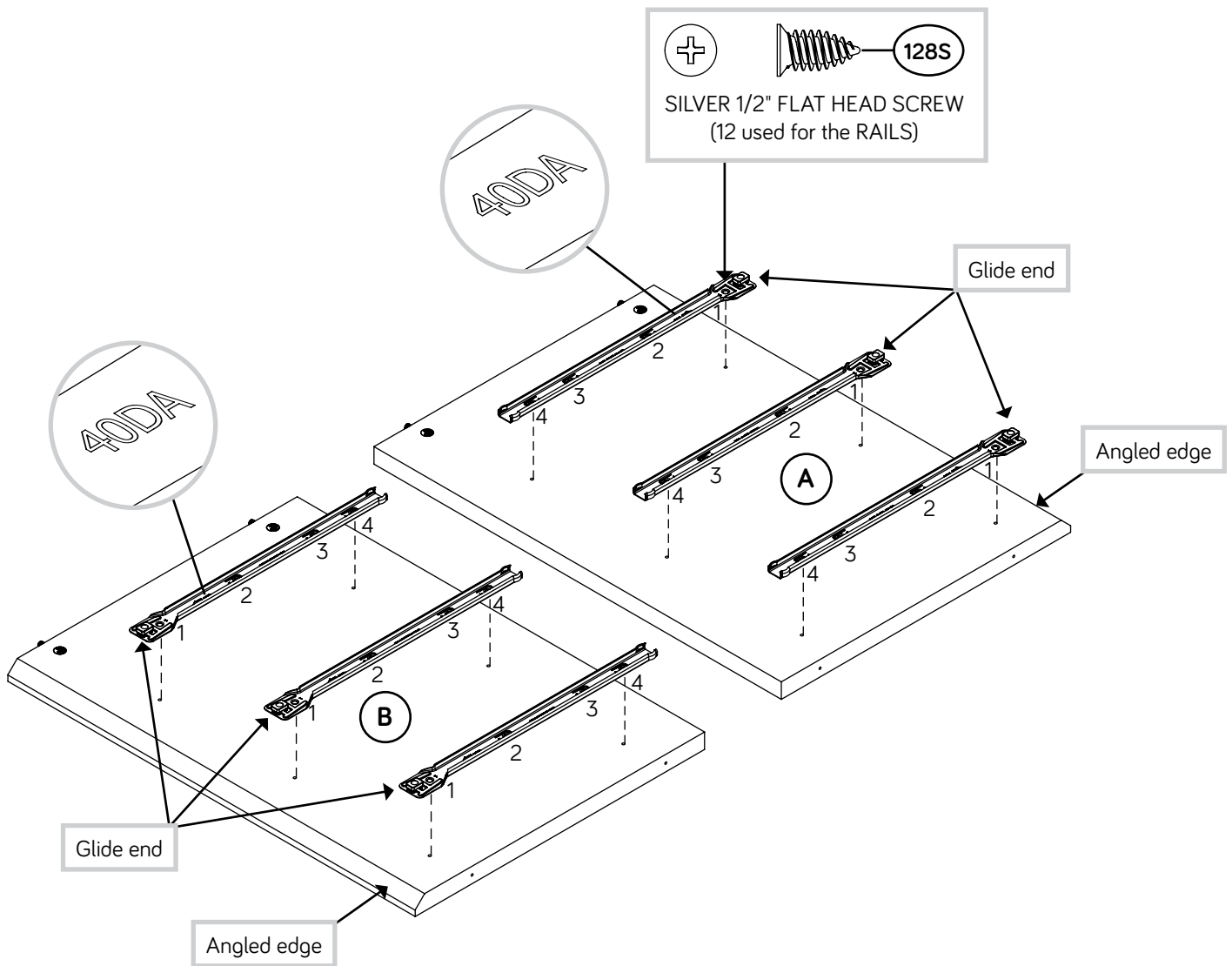

# Step 3

🔧 Open the FURNITURE TIPPING RESTRAINT KIT (97) and fasten the SAFETY STRAP to the TOP (H). Use the short screw provided.

🔧 NOTE: Position the SAFETY STRAP exactly as shown.

🔧 Fasten the ENDS (A and B) to the TOP (H). Tighten four CAMS.

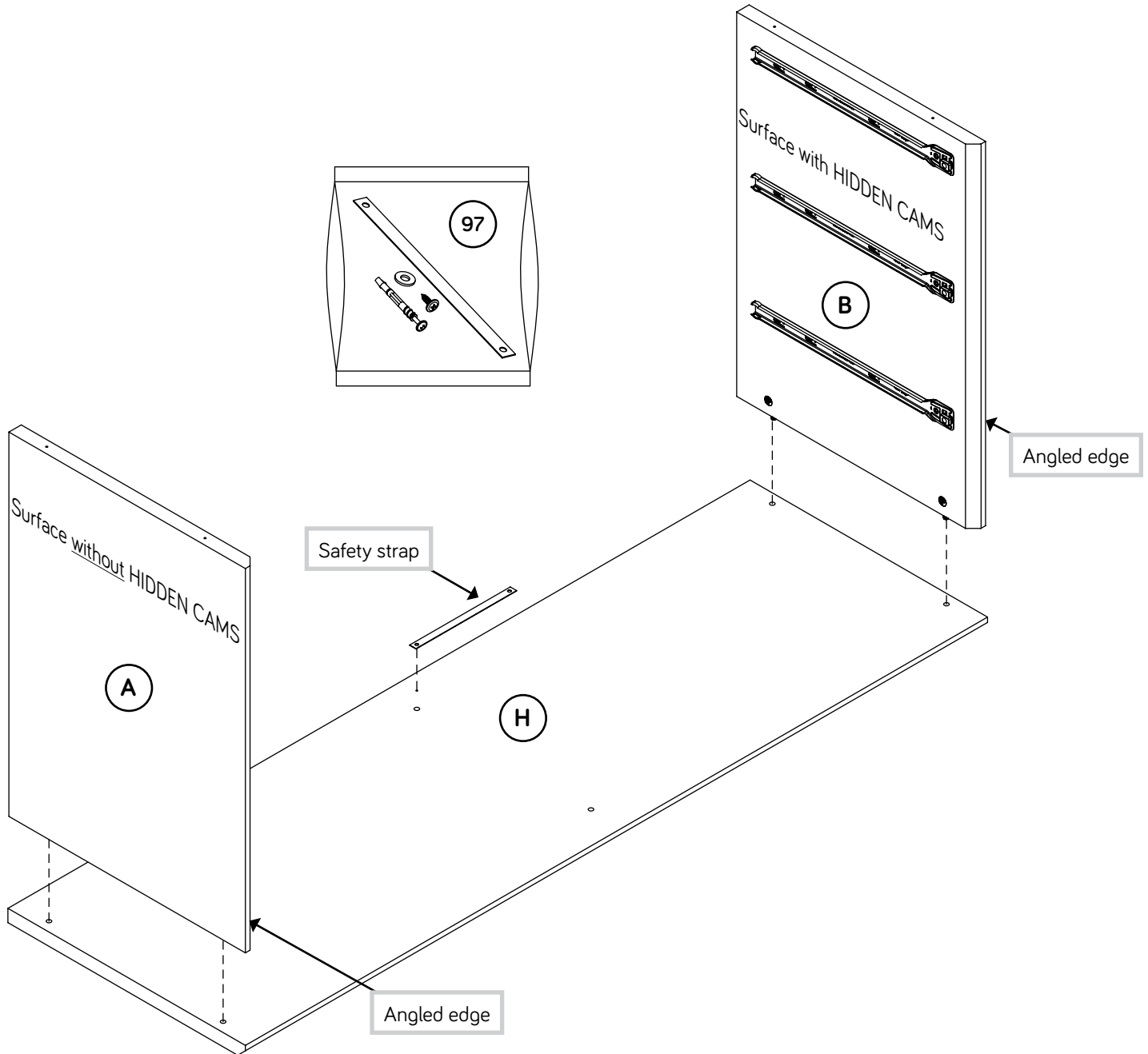

# Step 4

- ✚ Push two HIDDEN CAMS (1F) into the UPRIGHT (C). Then insert the metal end of a CAM DOWEL (2F) into each HIDDEN CAM.
- ✚ Flip the UPRIGHT (C) over.
- ✚ Fasten three UNIVERSAL CABINET RAILS\* (40DA) to the UPRIGHT (C). Use six SILVER 1/2" FLAT HEAD SCREWS (128S) through holes #1 and #4.
- ✚ \*patent pending glide system

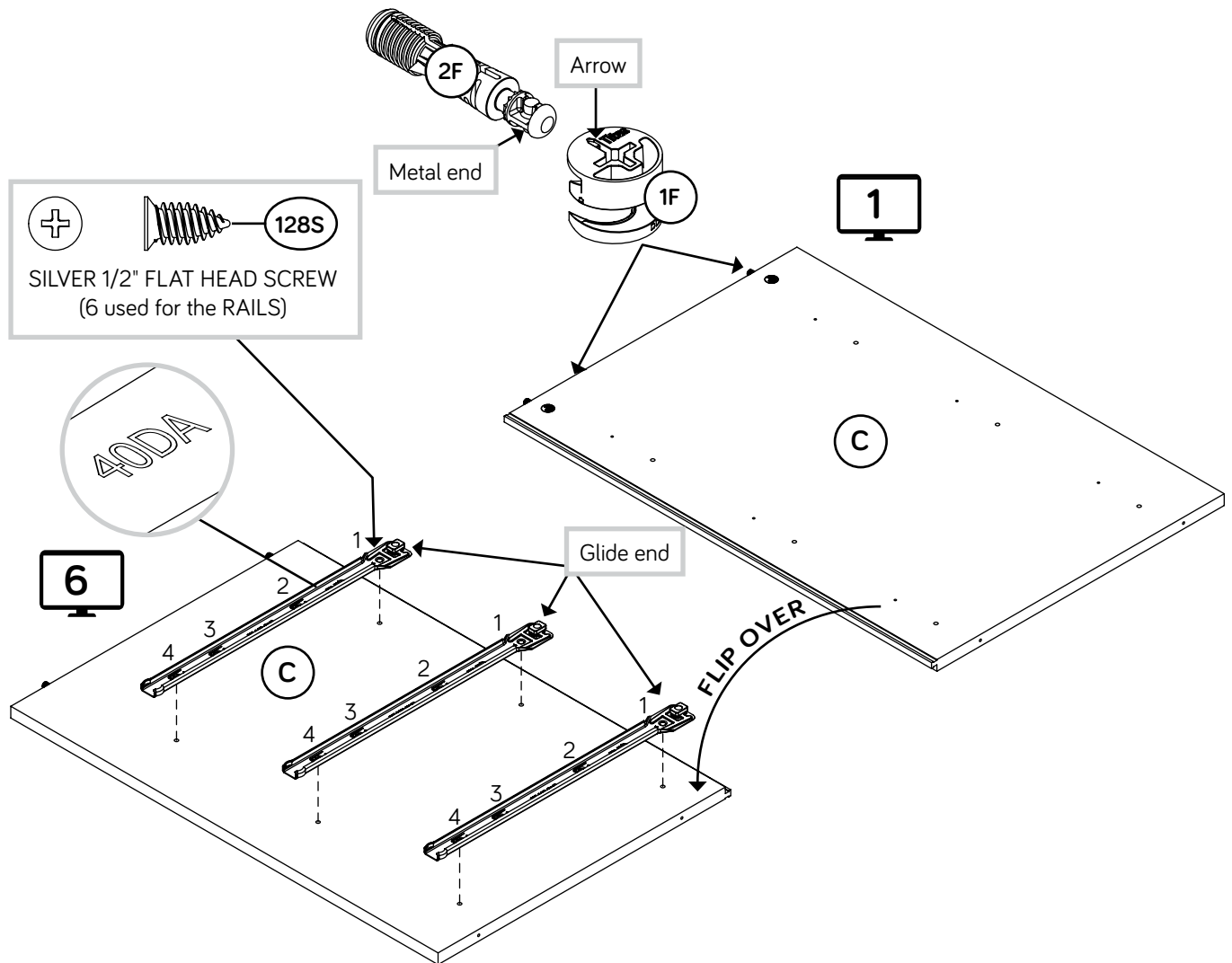



# Step 5

Slide the UPRIGHT MOLDING\* (E) onto the notched edge of the UPRIGHT (C).

\*U.S. Patent No. 5,499,886

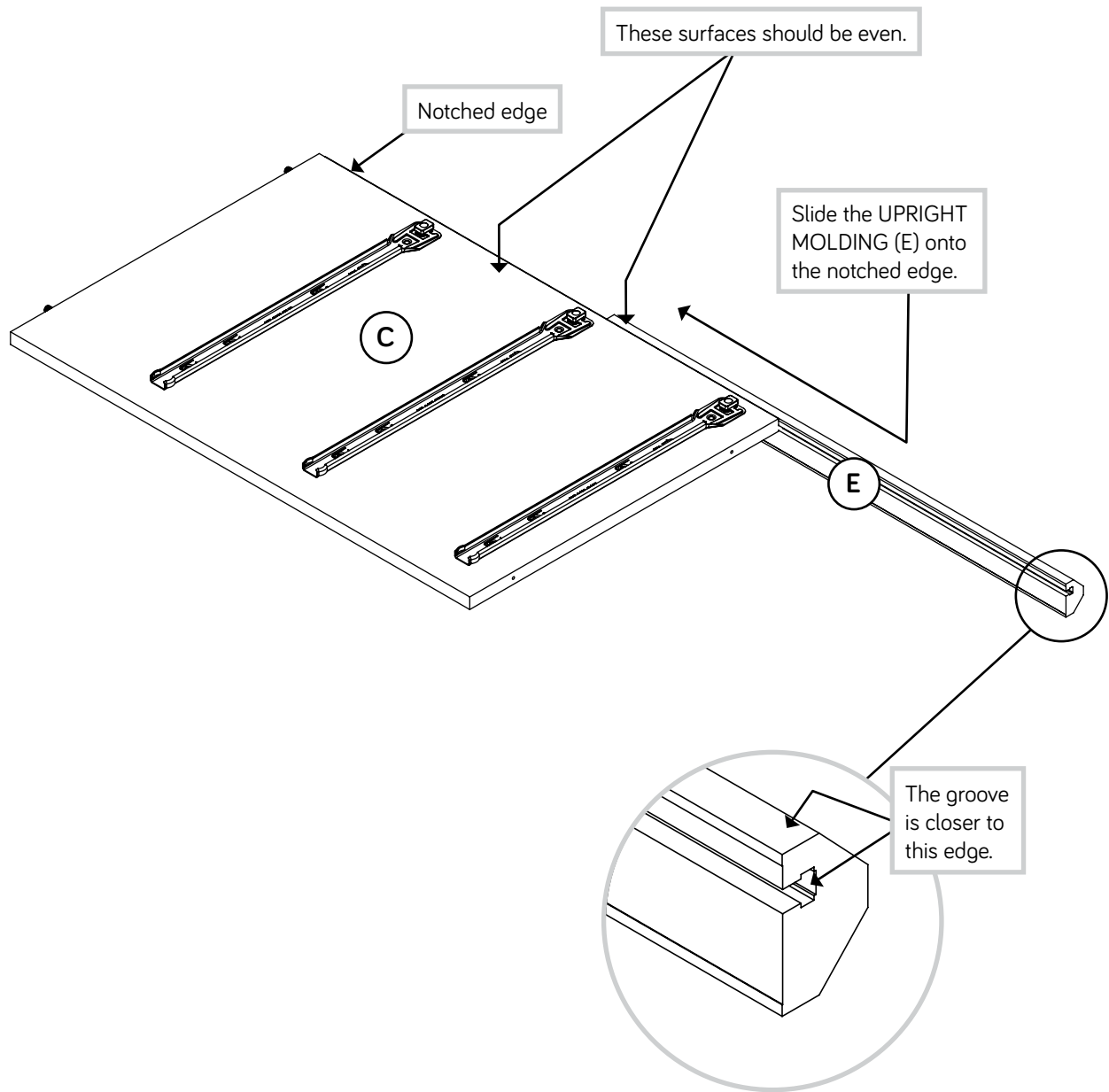

# Step 6

- Fasten the UPRIGHT (C) to the TOP (H). Tighten two HIDDEN CAMS.

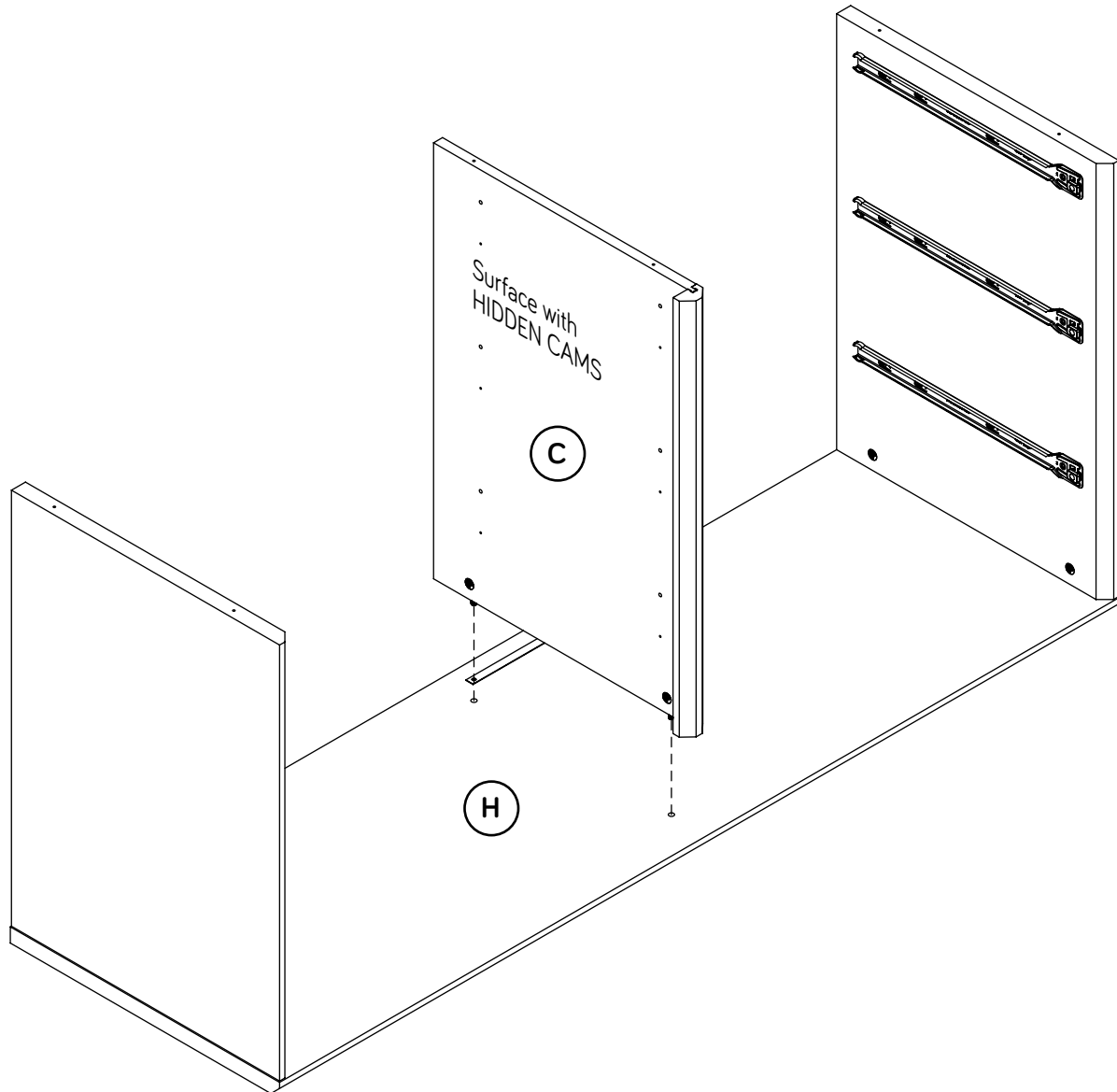

# Step 7

- Fasten the EXTENSION BLOCKS (D) to the UPRIGHT (C).  
Use six BROWN 1-1/2" FLAT HEAD SCREWS (14S).

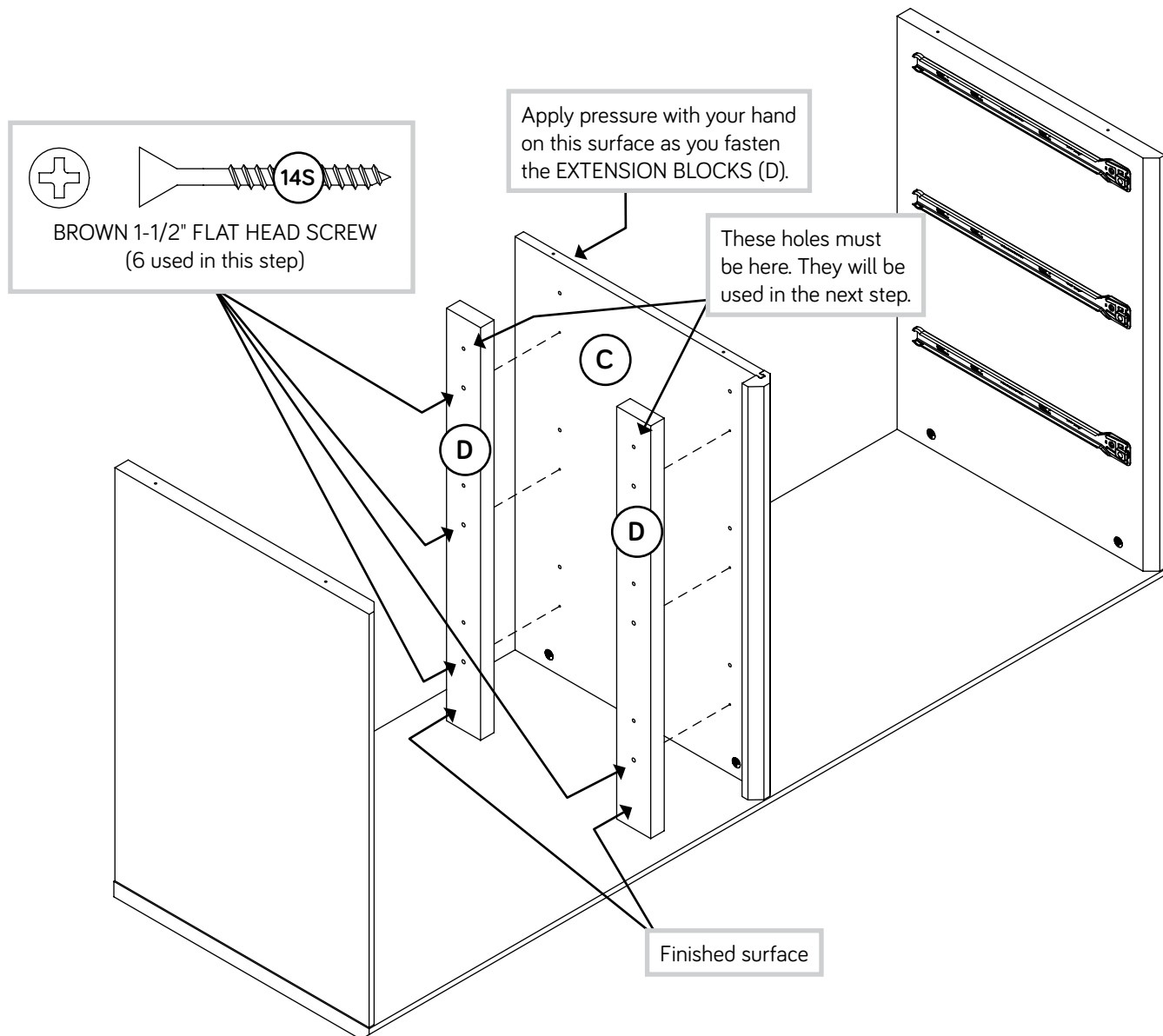

# Step 8

- Fasten the remaining UNIVERSAL CABINET RAILS\* (40DA) to the EXTENSION BLOCKS (D) on the UPRIGHT (C). Use six SILVER 1/2" FLAT HEAD SCREWS (128S) through holes #1 and #4.

\*patent pending glide system

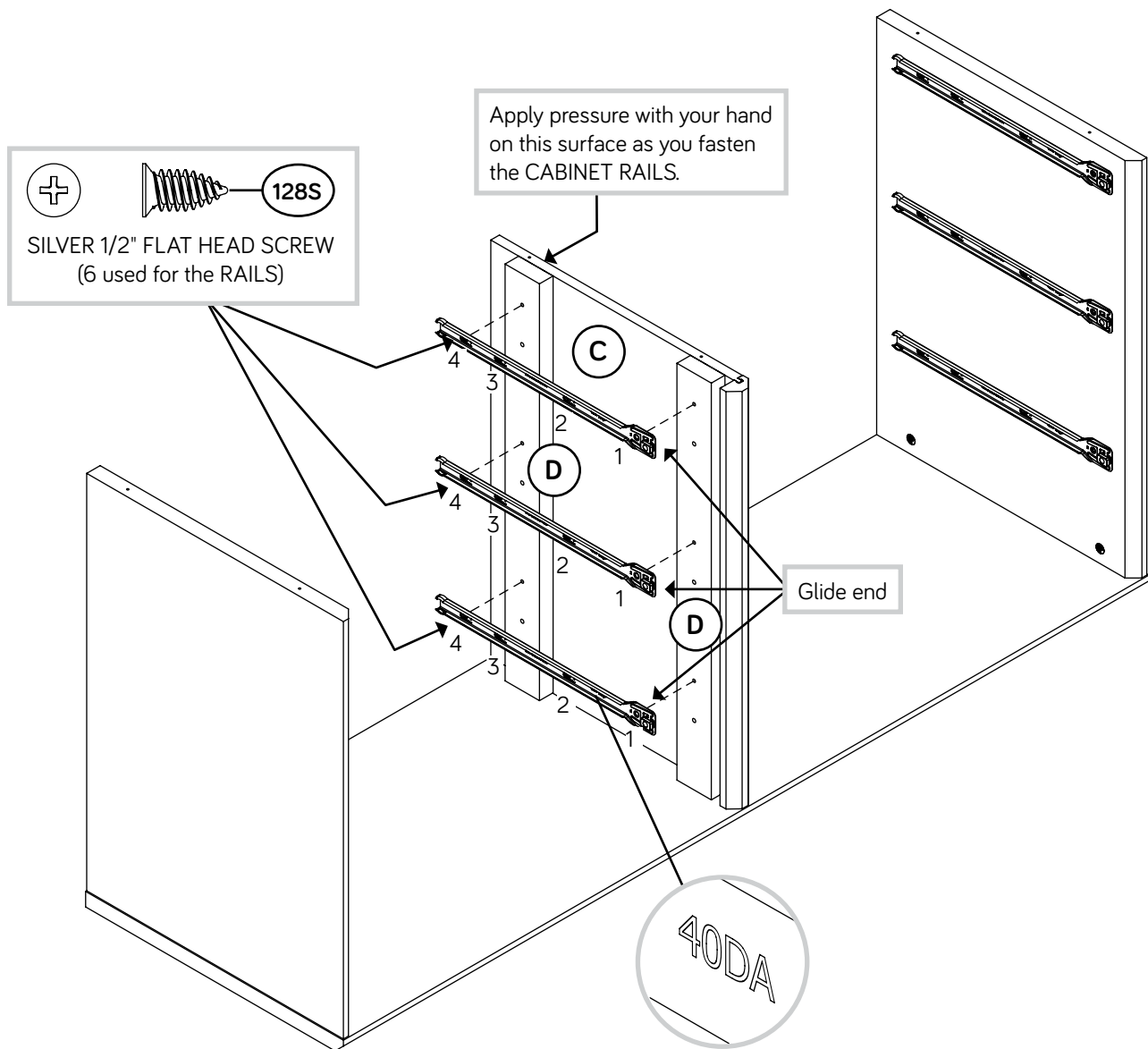

# Step 9

Turn sixteen BLACK 15/16" SHOULDER SCREWS (144S) into the BOTTOM (J) until the shoulder of the SCREWS rest on the surface of the BOTTOM.

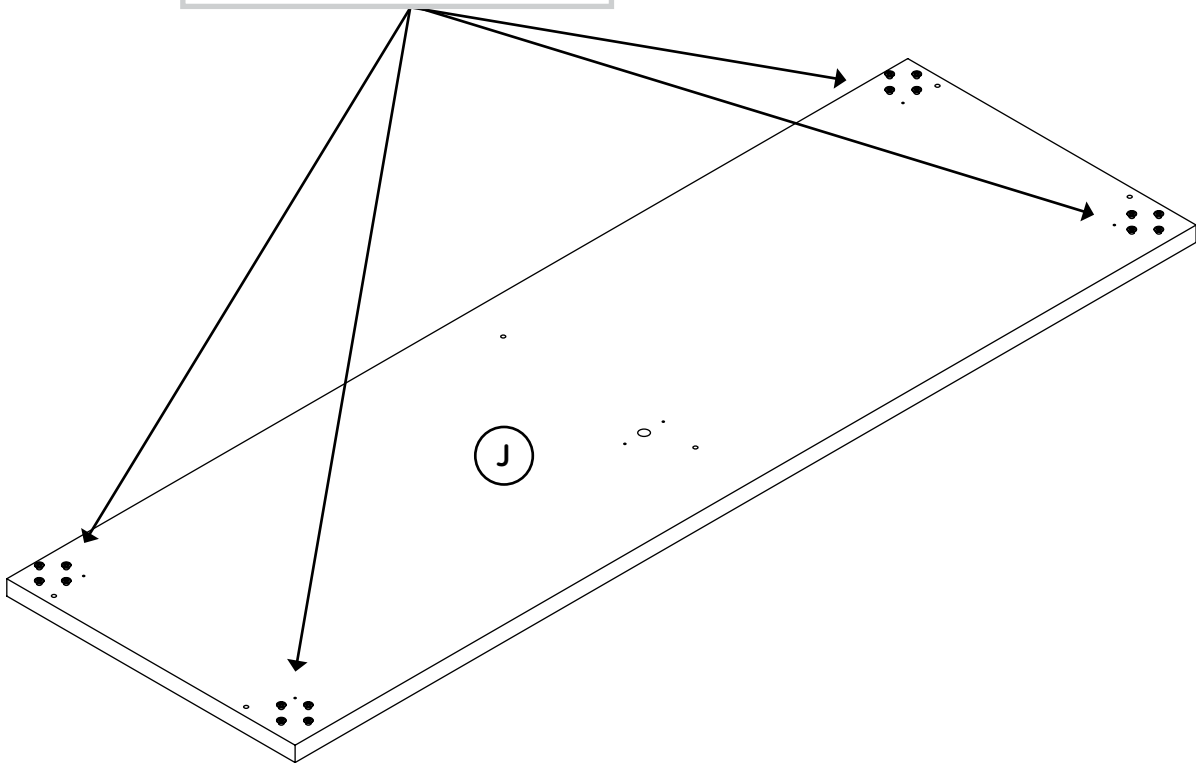
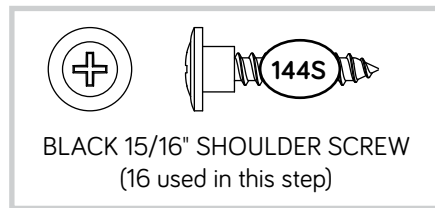
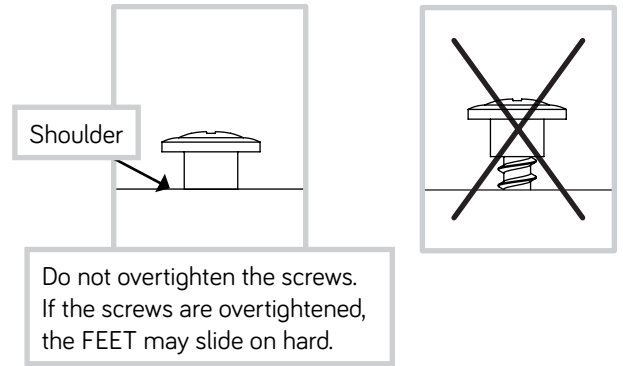

# Step 10

- ✦ Center the large slots in the FOOT (L) over the head of the SCREWS in the BOTTOM (J). See diagram 1.
- ✦ With your hands, push the base of the FOOT (L) in the direction of the arrow until the SCREWS are seated in the small slots. See diagram 2.
- ✦ If it is difficult to slide the FOOT onto the screws, then remove the FOOT and slightly loosen the SCREWS. Place the FOOT back onto the SCREWS and repeat diagram 2.
- ✦ Tighten the SHOULDER SCREWS.
- ✦ Repeat this step for the remaining FEET (L).

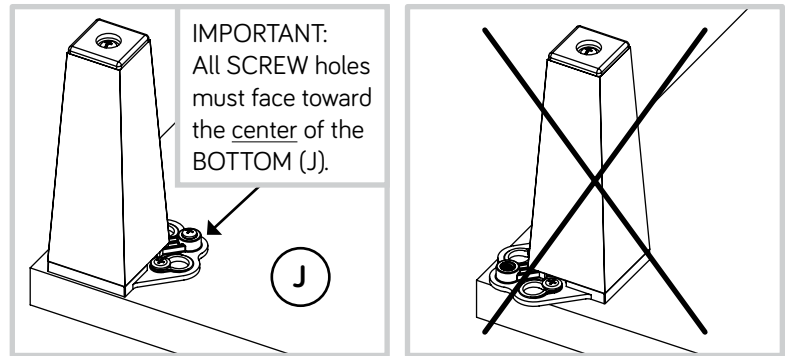

## STARTING LOCATION

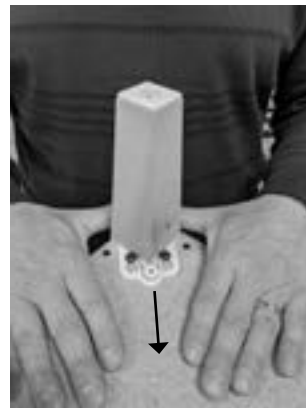
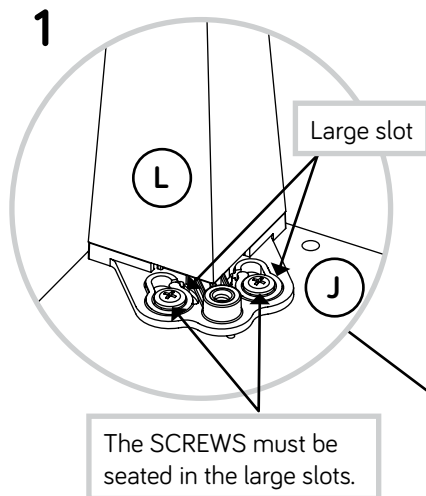

With your hands, push the base of the FOOT in the direction of the arrow until the SCREWS are seated in the small slots.

## FINAL LOCATION

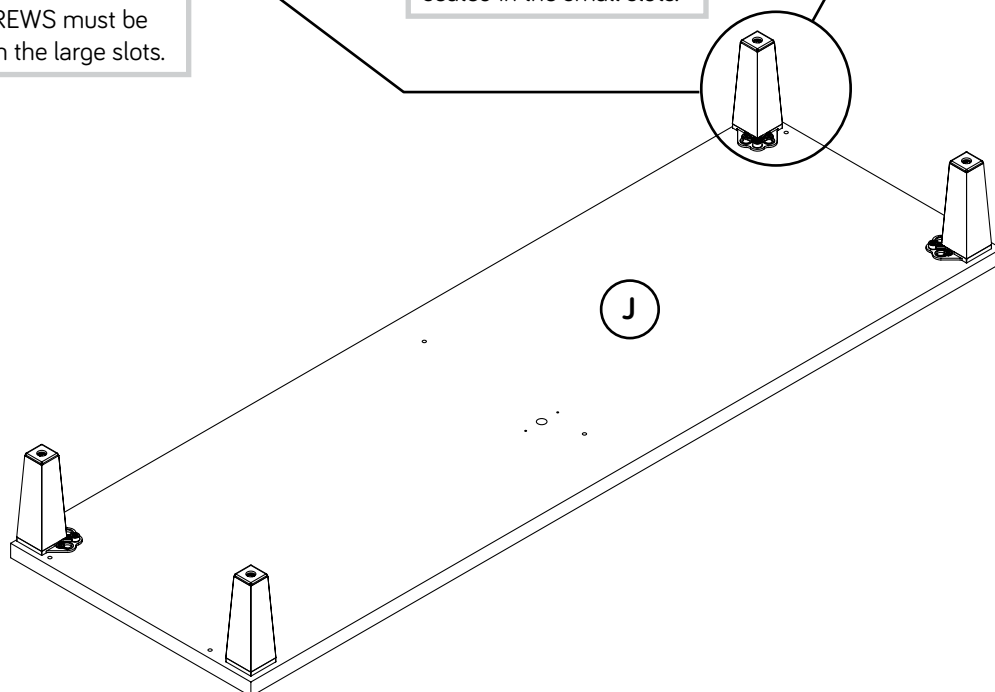
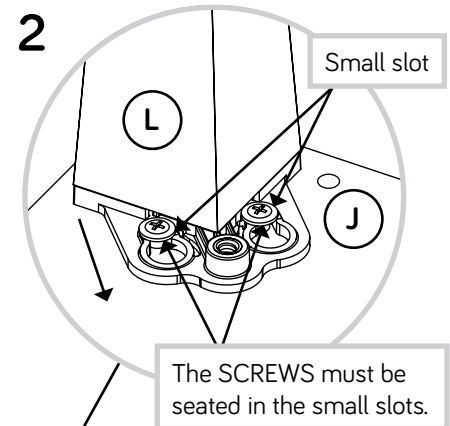

# Step 11

- Finish fastening the FEET (L) to the BOTTOM (J). Use four BLACK 3/4" PAN HEAD SCREWS (85S) through the center hole in each FOOT.



Don't worry. It isn't Rome. This can be built in a day.

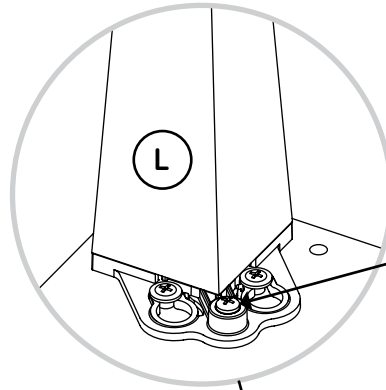

BLACK 3/4" PAN HEAD SCREW  
(4 used in this step)

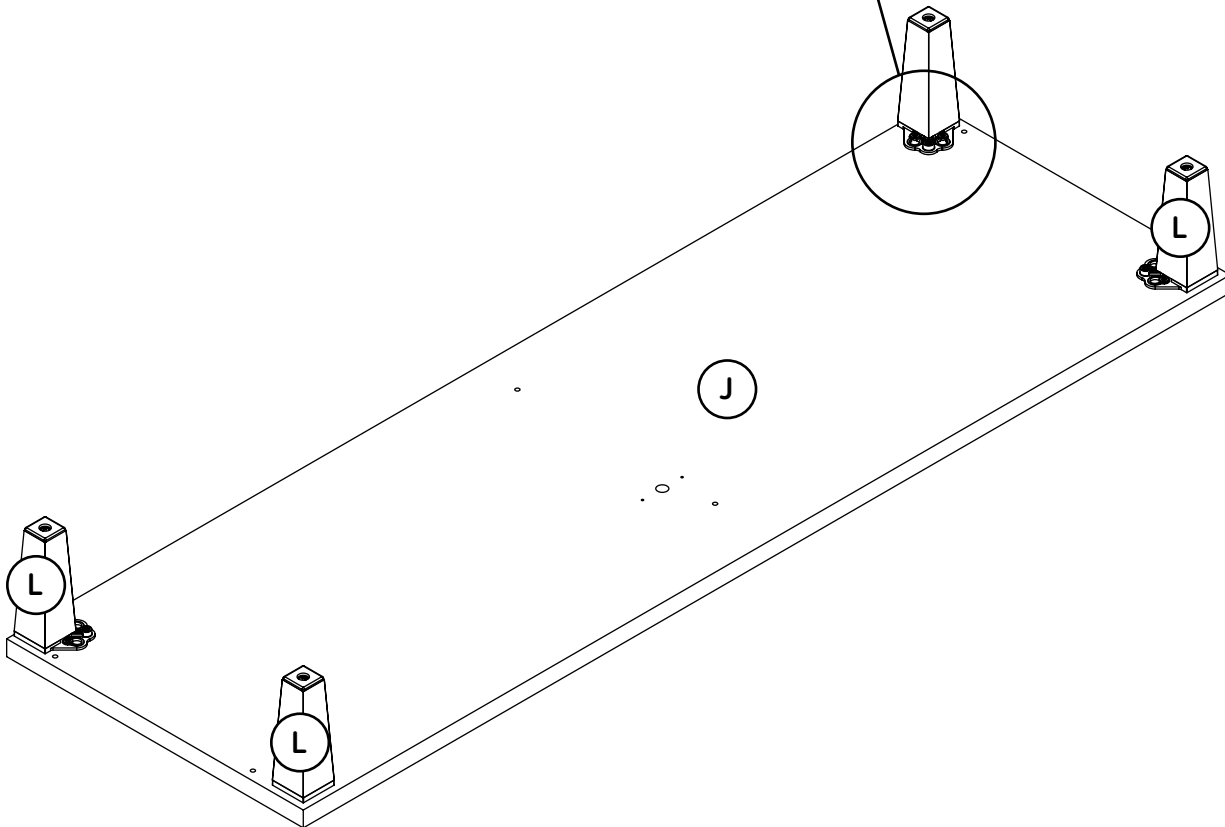

# Step 12

- Fasten the EXTENSION BLOCK (G) to the BOTTOM (J).  
Use two BLACK 1-1/4" FLAT HEAD SCREWS (7S).
- Fasten the ADJUSTABLE FOOT (34E) to the EXTENSION BLOCK (G). Use four BLACK 9/16" LARGE HEAD SCREWS (1S).

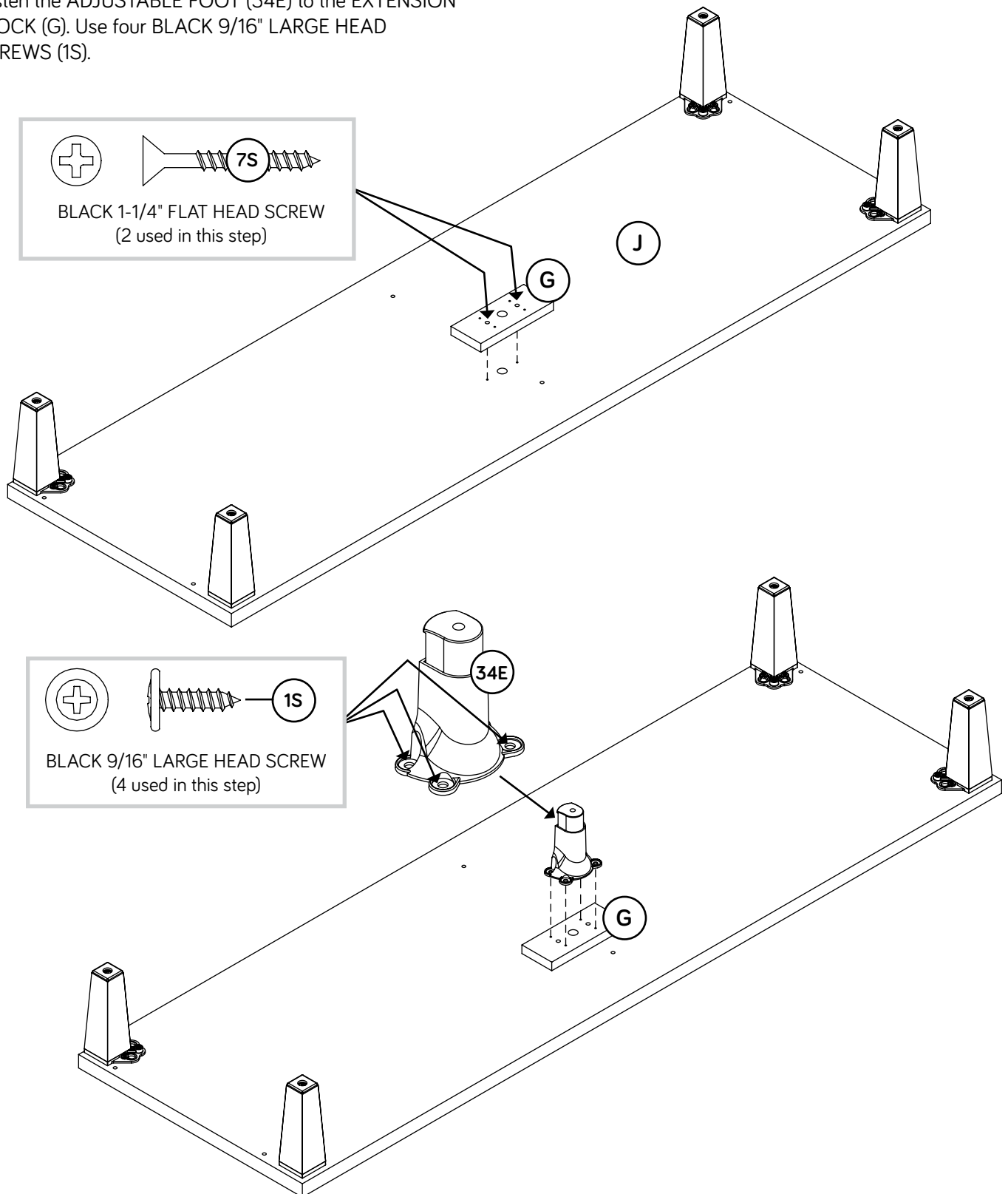



# Step 13

- Fasten the BOTTOM (J) to the ENDS (A and B) and UPRIGHT (C). Use six BLACK 2-1/4" FLAT HEAD SCREWS (26S).

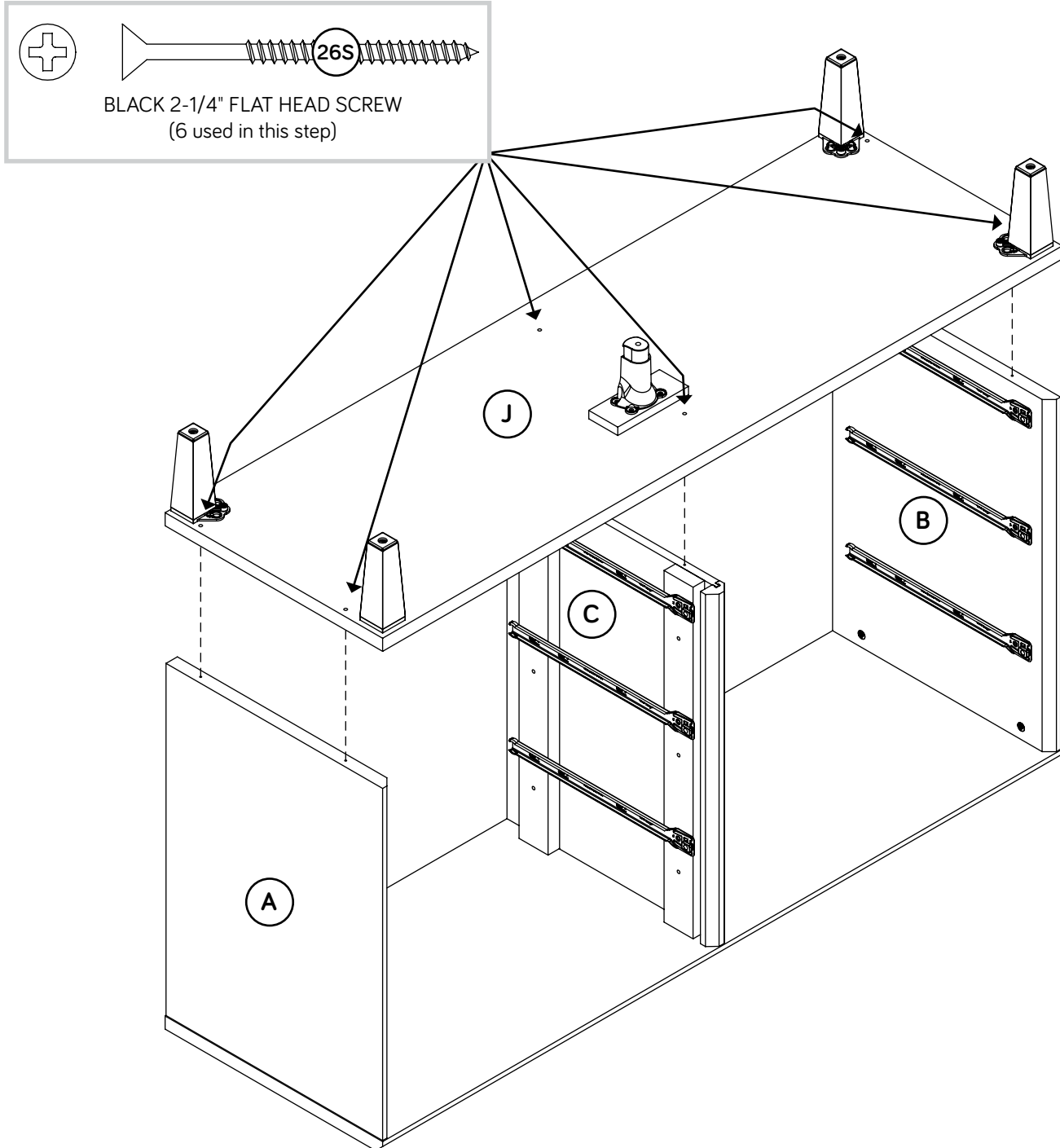

# Step 14

- ✚ Carefully turn your unit over onto its front edges. Unfold the BACK (K) and lay it over your unit.
- ✚ Push the SAFETY STRAP through the large hole in the BACK (K).
- ✚ Make equal margins along all four edges of the BACK (K). Push on opposite corners of your unit if needed to make it "square".
- ✚ Fasten the BACK (K) to your unit using the NAILS (1N).
- ✚ NOTE: Be sure to tap NAILS into the holes that line up over the UPRIGHT (C).



Do not stand the unit upright without the BACK fastened. The unit may collapse.

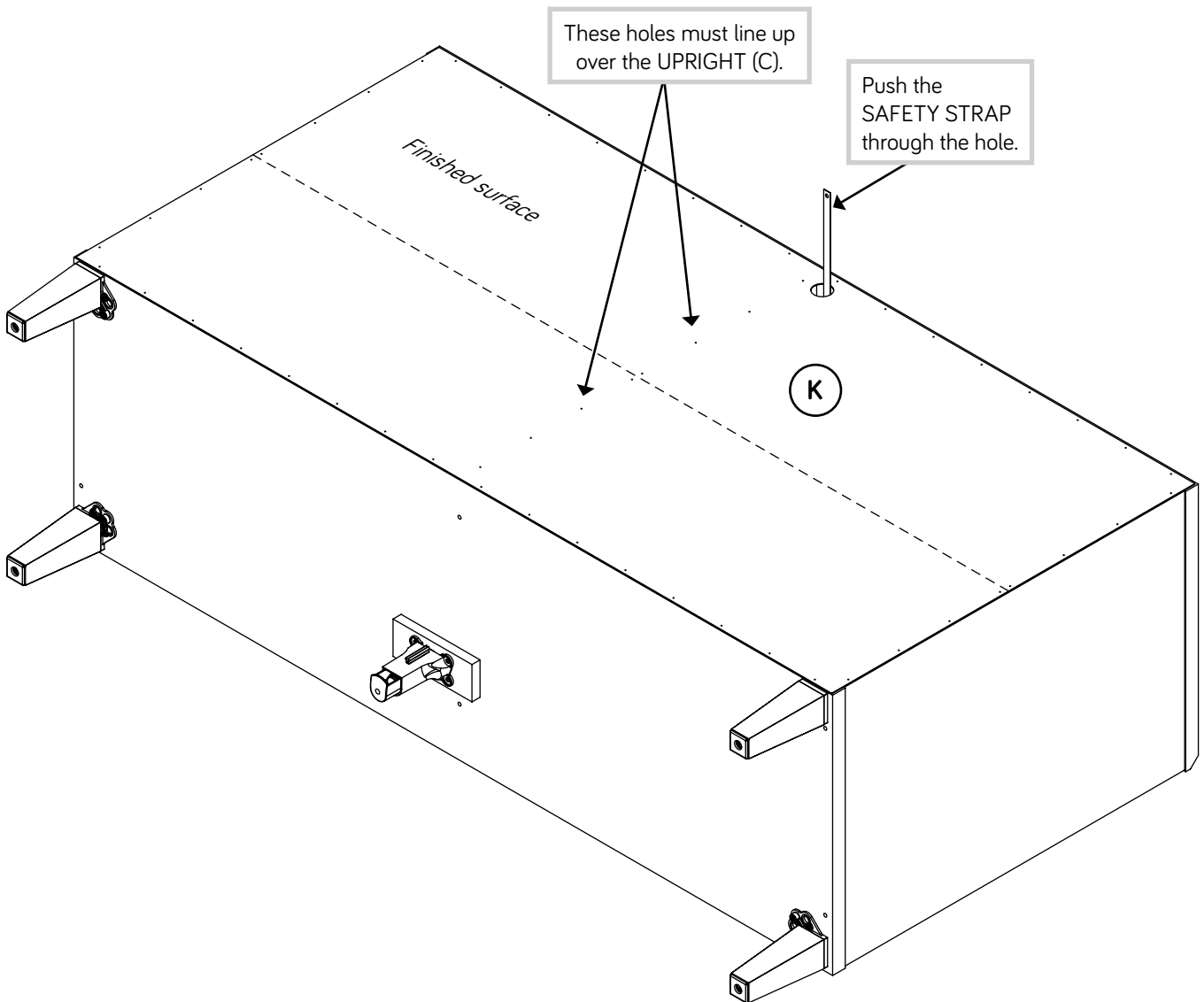
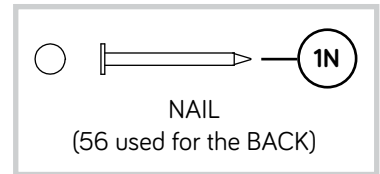

# Step 15

- ✚ Carefully stand your unit upright in its final location.
- ✚ With your No. 2 Phillips Screwdriver, turn the ADJUSTABLE FOOT (34E) downward until it touches the floor.
- ✚ **IMPORTANT:** The ADJUSTABLE FOOT should not extend beyond the bottom edges of the FEET (L).



Pro Tip: Lift with your legs. And, you know, your arms.

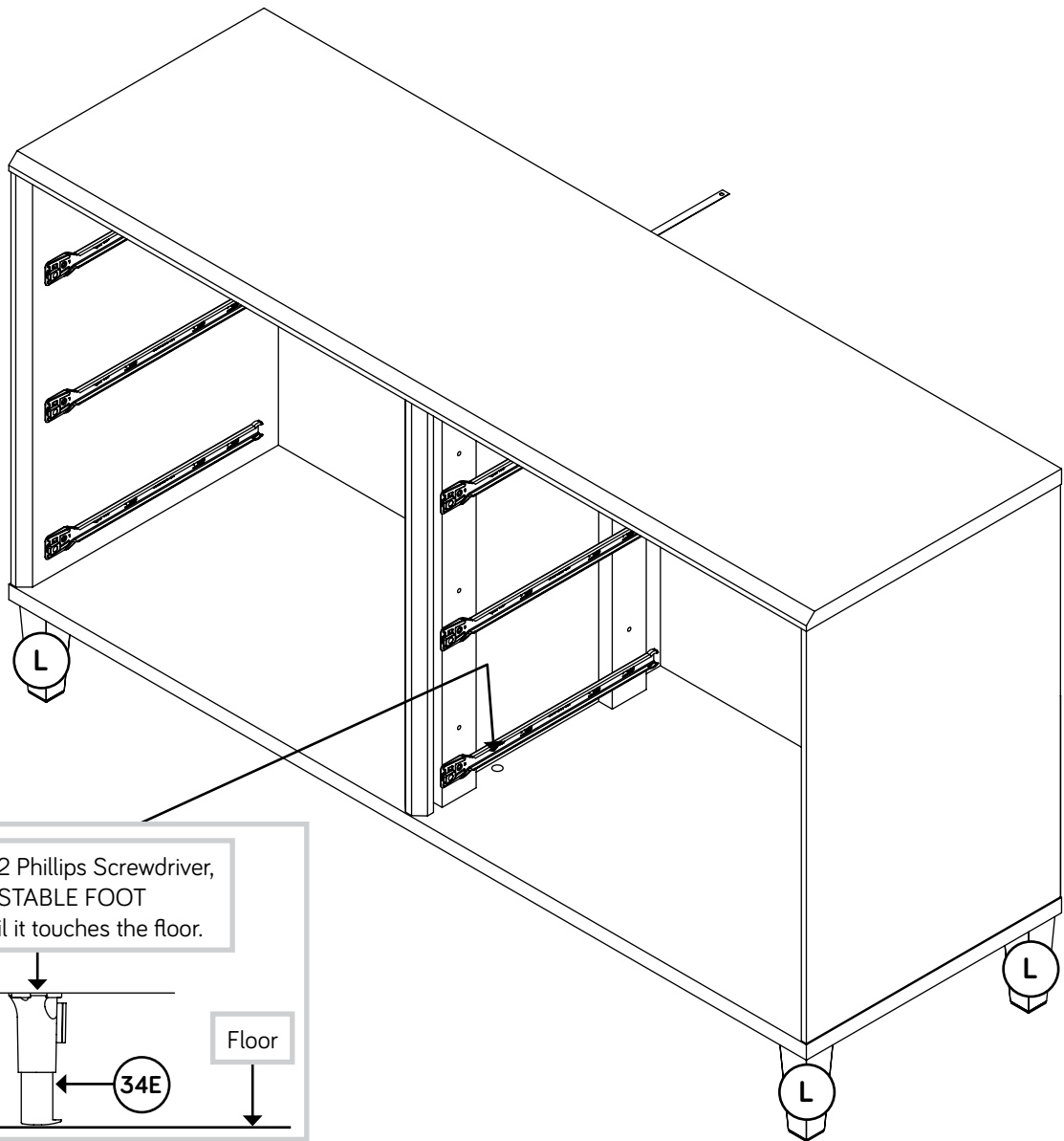

# Step 16

- ✚ We recommend using the SAFETY STRAP for added stability.
- ✚ Carefully stand your unit upright in its final location. We recommend using the SAFETY STRAP for added stability.
- ✚ **NOTE:** Do not turn the SAFETY DRYWALL ANCHOR into a wall stud. If you prefer to fasten the SAFETY STRAP to a wall stud, go to your local hardware store for proper hardware.
- ✚ **INSTALLATION INSTRUCTIONS:**
  1. Insert the SAFETY DRYWALL ANCHOR through the WASHER and the end of the SAFETY STRAP.
  2. Using a Phillips screwdriver or a hand drill, press the screw slightly onto the drywall just below the top surface of your unit so the SAFETY STRAP will not be visible.
  3. Apply pressure; turn the screw until a pilot hole is made and the nylon sheath slips through.
  4. Turn the screw until it is flush against the wall and you feel a firm resistance.
  5. Continue to turn until the screw starts spinning freely.
- ✚ **NOTE:** Before moving your unit to a different location, unscrew the SAFETY DRYWALL ANCHOR from your wall. The nylon sheath will remain behind your wall.

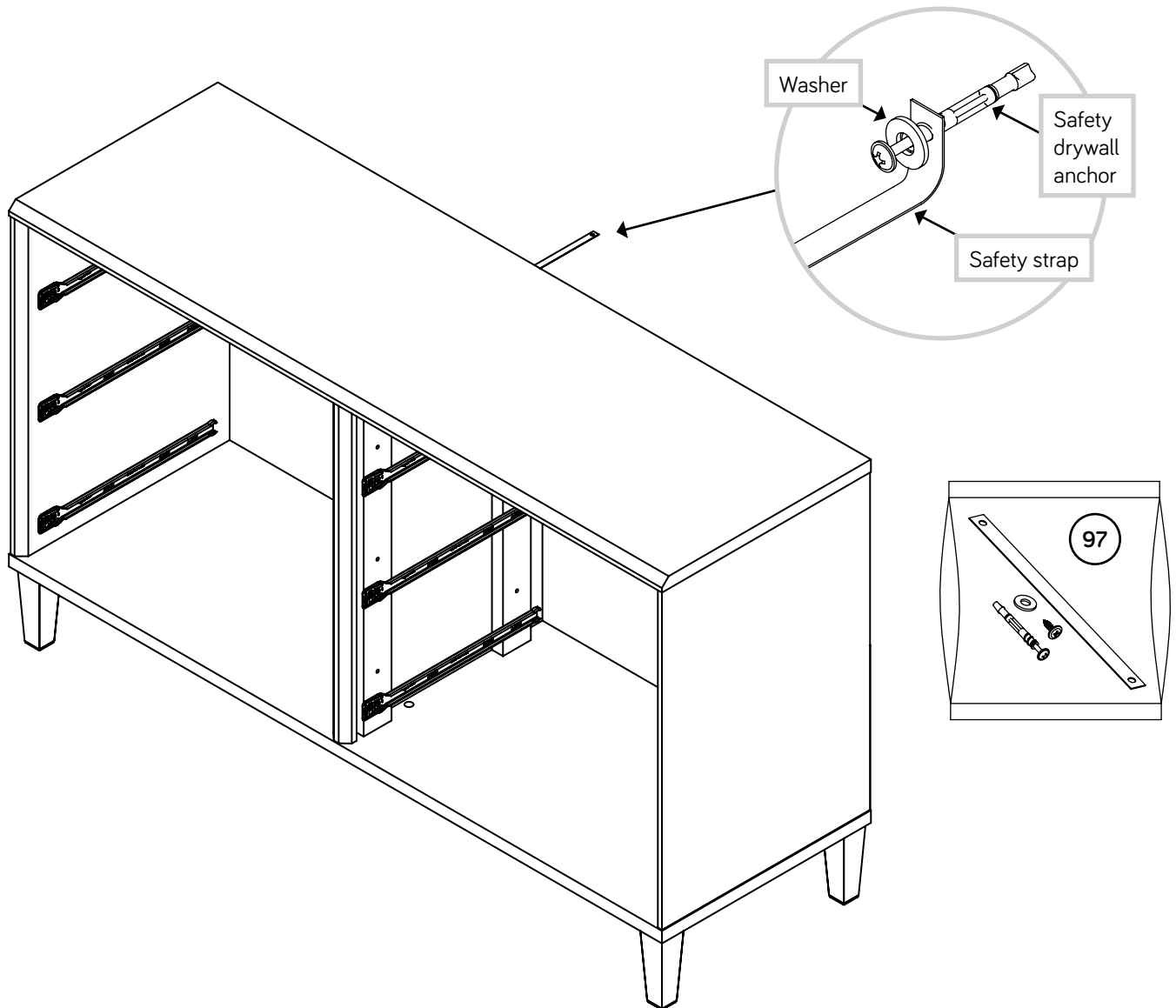

# Step 17

1

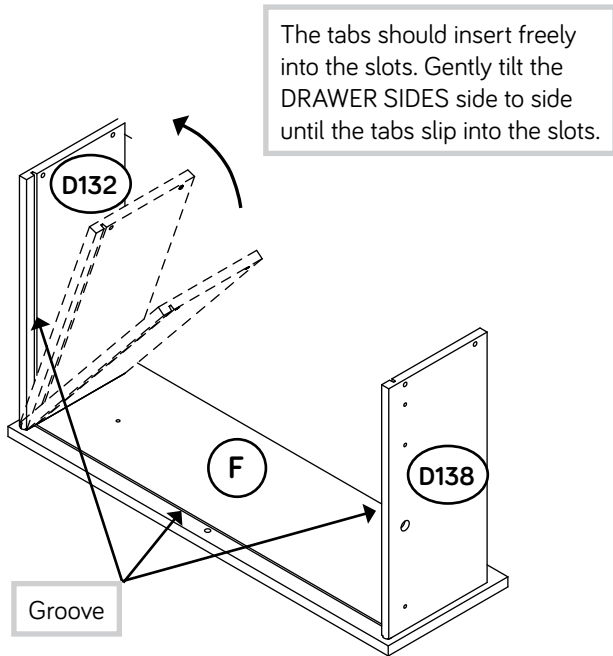

✚ Insert the DRAWER SIDES (D132 and D138) at an angle into the slot at each end of a DRAWER FRONT (F).

2

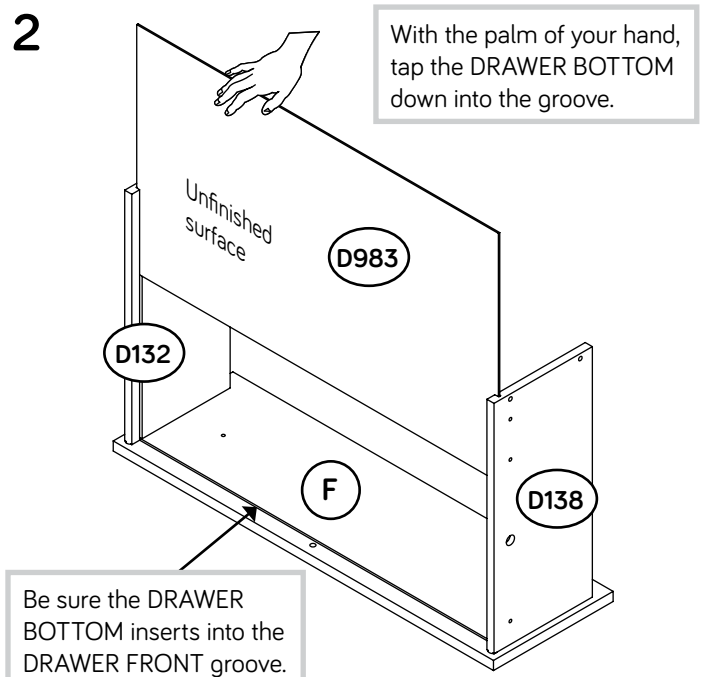

✚ Slide the DRAWER BOTTOM (D983) into the grooves in the DRAWER SIDES (D132 and D138) and DRAWER FRONT (F).

3

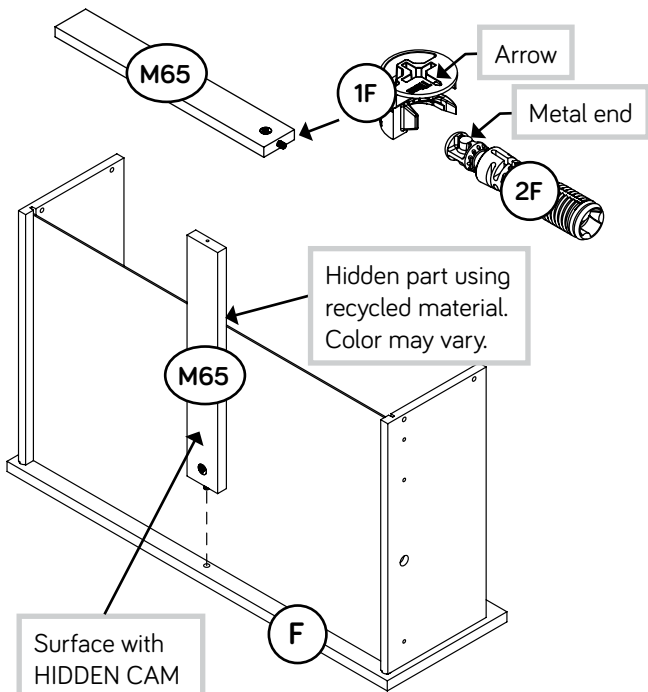

✚ Push a HIDDEN CAM (1F) into the DRAWER BRACE (M65). Then insert the metal end of a CAM DOWEL (2F) into the HIDDEN CAM.

✚ Fasten the DRAWER BRACE (M65) to the DRAWER FRONT (F). Tighten the HIDDEN CAM.

4

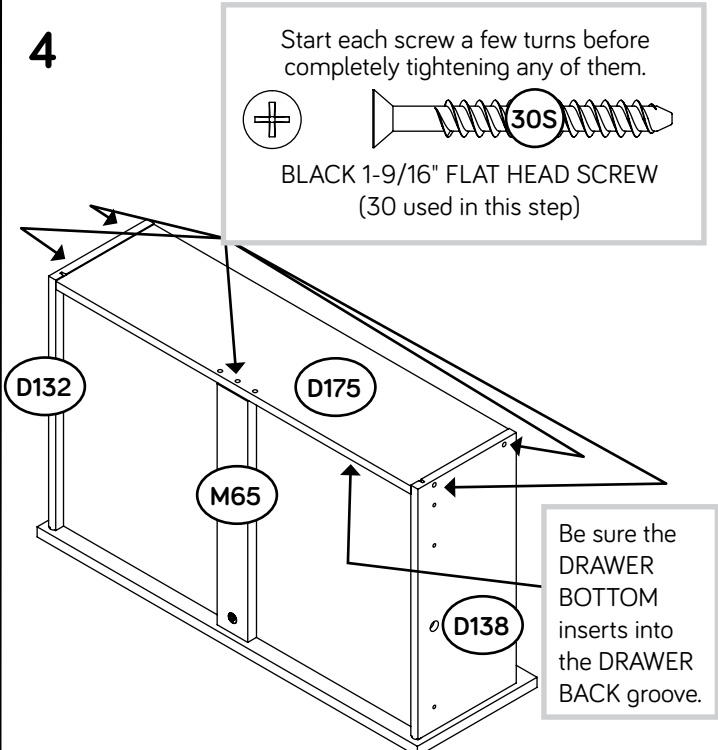

✚ Fasten the DRAWER BACK (D175) to the DRAWER SIDES (D132 and D138) and DRAWER BRACE (M65). Use five BLACK 1-9/16" FLAT HEAD SCREWS (30S).

✚ Repeat this step for the other drawers.

# Step 18

- ✚ Insert a SLIDE CAM (10A) into the DRAWER SIDES (D132 and D138).
- ✚ Fasten a DRAWER RIGHT (40DC) to the RIGHT DRAWER SIDE (D132) and a DRAWER LEFT (40DD) to the LEFT DRAWER SIDE (D138). Use four GOLD 5/16" FLAT HEAD SCREWS (3S) through holes #1 and #2.
- ✚ **NOTE:** The screw head in the CAM must be visible through the slotted hole in the SLIDE.
- ✚ **NOTE:** The glides are not intended to rotate.
- ✚ Fasten two KNOBS (122K) to a DRAWER FRONT (F). Use two BLACK 7/8" MACHINE SCREWS (37S).
- ✚ Repeat this step for the other drawers.

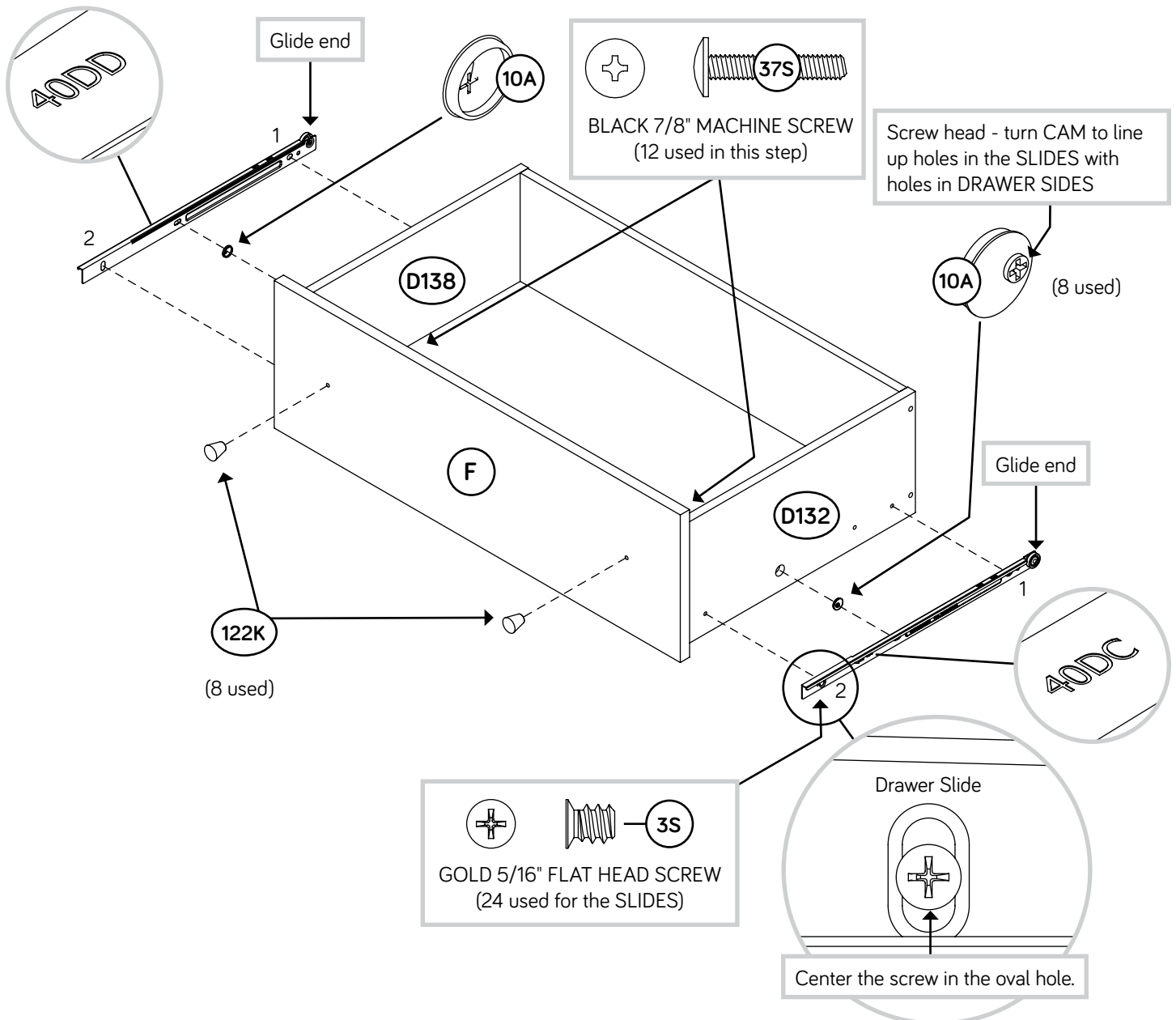

# Step 19

✚ To insert the drawer into your unit, tip the front of the drawer down and drop the glides on the drawer behind the glides on the unit. Lift the front of the drawer up and slide it into the unit.

| <b>⚠ WARNING</b>   |   |
|--|---|
|  | <b>Children have died from furniture tipover. To reduce the risk of furniture tipover:</b> <ul style="list-style-type: none"><li>• ALWAYS install tipover restraint provided.</li><li>• NEVER put a TV on this product.</li><li>• NEVER allow children to stand, climb, or hang on drawers, doors, or shelves.</li><li>• NEVER open more than one drawer at a time.</li><li>• Place heaviest items in the lowest drawers.</li></ul> <p><i>This is a permanent label.<br/>Do not remove!</i></p> |
|  |   |

1/19

Place the glide on the SLIDE behind the glide on the RAIL.

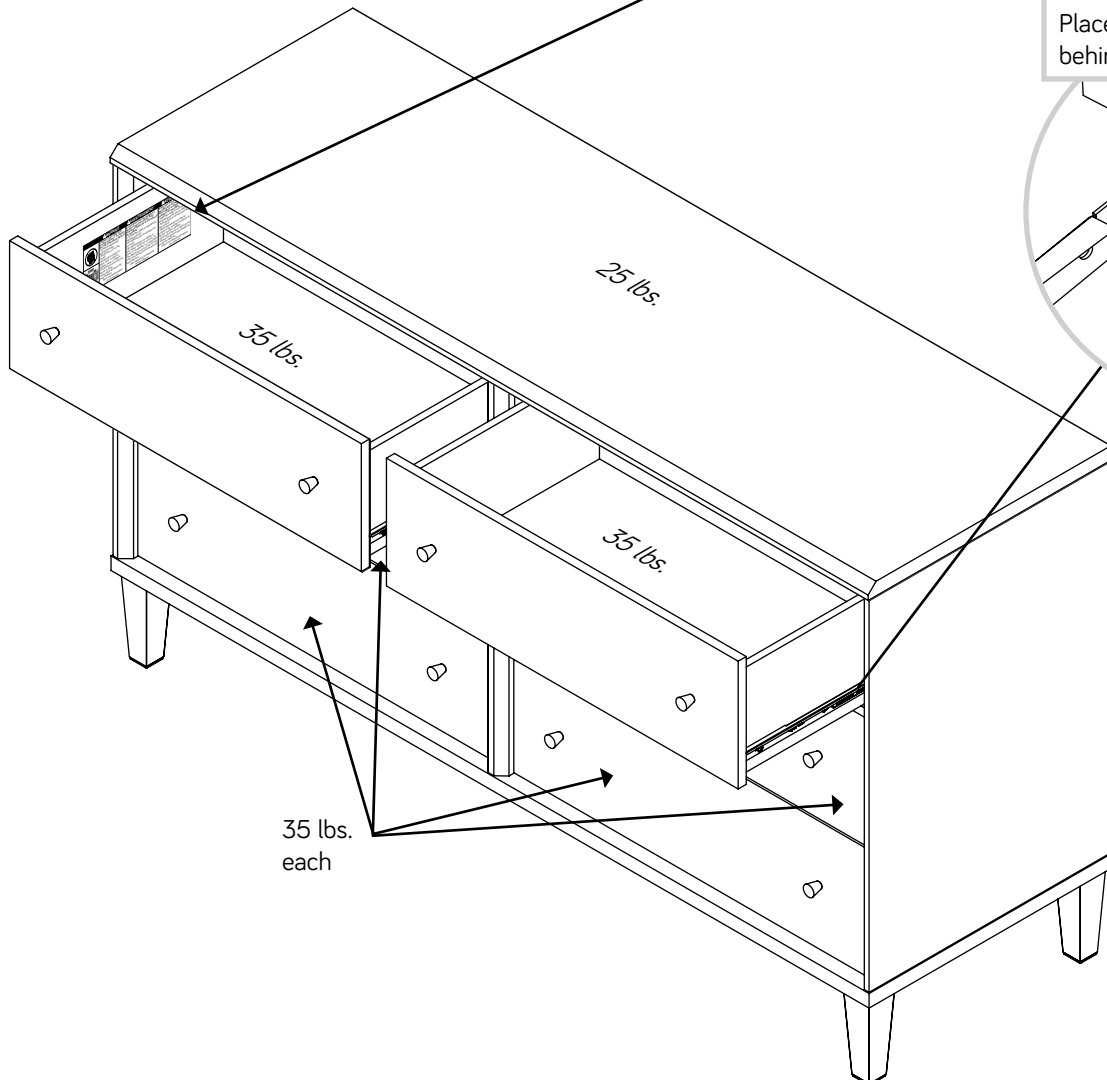
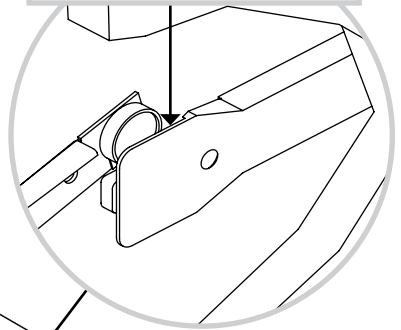

# Step 20

- ✚ To make adjustments to the drawer, loosen SCREW #2 in the SLIDES a 1/4 turn, then turn the cam clockwise or counter-clockwise. Notice how the drawer raises or lowers as you turn the cam. By adjusting the drawer this way, it will help the DRAWER FRONT line up better when closed. Tighten the SCREWS when finished with adjustments.
- ✚ **NOTE:** Please read the back pages of the instruction booklet for important safety information.
- ✚ This completes assembly. Clean with a damp cloth. Wipe dry.

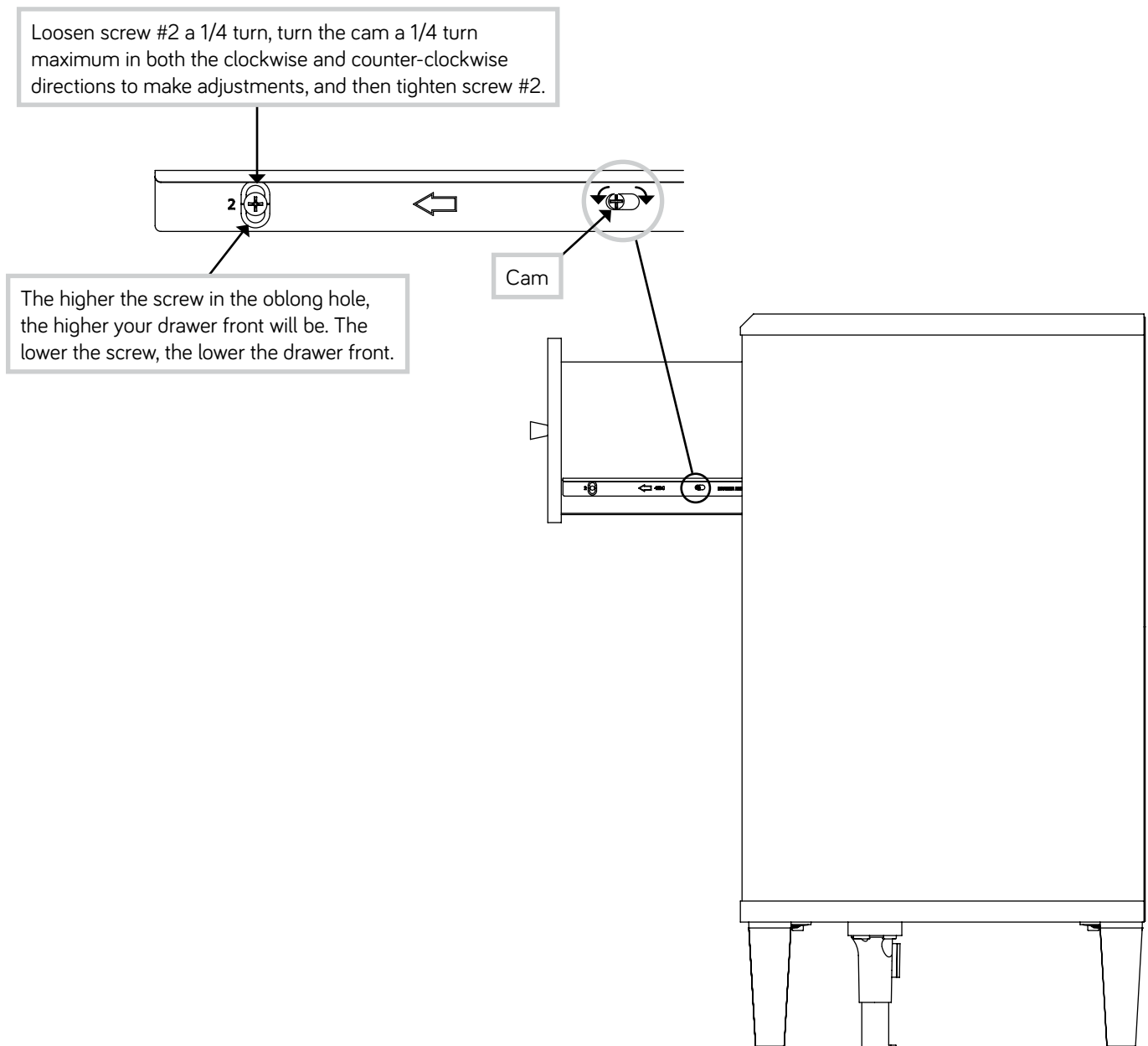



# Commode

Utilisez les instructions d'assemblage en français avec les schémas étape par étape du manuel d'instruction en anglais. Chaque étape en français correspond à la même étape en anglais. Comparer la "Liste de pièces" ci-dessous avec la "PART IDENTIFICATION" du manuel en anglais pour vous familiariser avec les pièces avant l'assemblage.

**REMARQUE :** CE MANUEL D'INSTRUCTIONS CONTIENT **D'IMPORTANTES** INFORMATIONS RELATIVES À LA SÉCURITÉ. À LIRE ET CONSERVER POUR TOUTE RÉFÉRENCE FUTURE.

## NOUS CONTACTER EN PREMIER

### AVANT D'EFFECTUER TOUT RETOUR AU MAGASIN.

Nous faisons de notre mieux pour nous assurer que votre meuble arrive dans d'excellentes conditions. Nos représentants du service Clientèle sont aimables et prêts à vous aider au cas où une pièce aurait été endommagée ou manquerait (ou si vous aviez besoin d'aide pour l'assemblage).

| LISTE DE PIÈCES |  |          | LISTE DE PIÈCES |   |          |
|-----------------|--|----------|-----------------|---|----------|
| REFERENCE       | DESCRIPTION  | QUANTITÉ | REFERENCE       | DESCRIPTION   | QUANTITÉ |
| A               | EXTRÉMITÉ DROITE.....  | 1        | 40DA            | GLISSIÈRE D'ÉLÉMENT UNIVERSELLE                       | 12       |
| B               | EXTRÉMITÉ GAUCHE.....  | 1        | 40DC            | TIROIR DROIT.....                                     | 6        |
| C               | MONTANT.....   | 1        | 40DD            | TIROIR GAUCHE.....                                    | 6        |
| D               | BLOC D'EXTENSION.....  | 2        | 10A             | EXCENTRIQUE DE COULISSE.....                          | 12       |
| D132            | CÔTÉ DROIT DE TIROIR.....  | 6        | 34E             | PIED RÉGLABLE.....                                    | 1        |
| D138            | CÔTÉ GAUCHE DE TIROIR.....   | 6        | 1F              | EXCENTRIQUE ESCAMOTABLE.....                          | 12       |
|                 | 1 avec étiquette   |          | 2F              | CHEVILLE D'EXCENTRIQUE.....                           | 12       |
| D175            | ARRIÈRE DE TIROIR.....   | 6        | 122K            | BOUTON.....   | 12       |
| D983            | FOND DE TIROIR.....  | 6        | 97              | KIT DE RETENUE ANTI-BASCULEMENT<br>POUR MOBILIER..... | 1        |
| E               | MOULURE DE MONTANT.....  | 1        | 1N              | CLOU.....   | 56       |
| F               | DEVANT DE TIROIR.....  | 6        | 1S              | VIS TÊTE LARGE 14 mm NOIRE.....                       | 4        |
| G               | ESPACEUR DE PIED.....  | 1        | 3S              | VIS TÊTE PLATE 8 mm DORÉE.....                        | 24       |
| H               | DESSUS.....  | 1        | 7S              | VIS TÊTE PLATE 32 mm NOIRE.....                       | 2        |
| J               | DESSOUS.....   | 1        | 14S             | VIS TÊTE PLATE 38 mm MARRON.....                      | 6        |
| K               | ARRIÈRE.....   | 1        | 26S             | VIS TÊTE PLATE 57 mm NOIRE.....                       | 6        |
| L               | PIED.....  | 4        | 30S             | VIS TÊTE PLATE 40 mm NOIRE.....                       | 30       |
| M65             | ENTRETOISE DE TIROIR.....  | 6        | 37S             | VIS À MÉTAUX 22 mm NOIRE.....                         | 12       |
|                 | (Pièce cachée utilisant des matériaux recyclés. La couleur peut varier.) |          | 85S             | VIS TÊTE GOUTTE DE SUIF<br>19 mm NOIRE.....           | 4        |
|                 |  |          | 128S            | VIS TÊTE PLATE 13 mm ARGENTÉE.....                    | 24       |
|                 |  |          | 144S            | VIS À ÉPAULEMENT 24 mm NOIRE.....                     | 16       |

## Guide d'utilisation de la visserie

### UTILISATION DE LA EXCENTRIQUE ESCAMOTABLE ET DE LA CHEVILLE D'EXCENTRIQUE

1. Enfoncer un EXCENTRIQUE ESCAMOTABLE dans la partie. La flèche dans l'EXCENTRIQUE ESCAMOTABLE doit être dirigée vers le trou dans le chant de la planche.
2. Insérer l'extrémité en métal de la CHEVILLE DE CAME dans la CAME ESCAMOTABLE.
3. Attention: Risque des dégâts ou blessures. Les EXCENTRIQUES ESCAMOTABLES doivent être serrés à bloc. Les EXCENTRIQUES ESCAMOTABLES que ne sont pas serrés à bloc peuvent desserrer et les pièces peuvent séparer. Pour serrer à bloc : Commencer. Flèche. Serrer. Maximum de 210 degrés. Minimum de 190 degrés.

### ÉTAPE 1

Ne pas serrer les EXCENTRIQUES ESCAMOTABLES dans cette étape.

Assembler l'élément sur un sol à moquette ou sur le carton vide pour éviter d'endommager l'élément ou le sol.

Enfoncer quatre EXCENTRIQUES ESCAMOTABLES (1F) dans les EXTRÉMITÉS (A et B). Ensuite, insérer l'extrémité en métal de la CHEVILLE D'EXCENTRIQUE (2F) dans chaque EXCENTRIQUE ESCAMOTABLE.

### ÉTAPE 2

Fixer six GLISSIÈRES D'ÉLÉMENT UNIVERSELLES\* (40DA) aux EXTRÉMITÉS (A et B). Utiliser douze VIS TÊTE PLATE 13 mm ARGENTÉES (128S) à travers les trous n° 1 et n° 4.

\*système de coulisse en instance de brevet

### ÉTAPE 3

Ouvrir le KIT DE RETENUE ANTI-BASCULEMENT POUR MOBILIER (97) et fixer la SANGLE DE SÉCURITÉ au DESSUS (H). Utiliser la vis courte fourni.

REMARQUE : Placer la SANGLE DE SÉCURITÉ exactement comme l'indique le schéma.

Fixer les EXTRÉMITÉS (A et B) au DESSUS (H). Serrer quatre CAMES.

### ÉTAPE 4

Enfoncer deux EXCENTRIQUES ESCAMOTABLES (1F) dans le MONTANT (C). Ensuite, insérer l'extrémité en métal de la CHEVILLE D'EXCENTRIQUE (2F) dans chaque EXCENTRIQUE ESCAMOTABLE.

Retourner le MONTANT (C).

Fixer trois GLISSIÈRES D'ÉLÉMENT UNIVERSELLES\* (40DA) au MONTANT (C). Utiliser six VIS TÊTE PLATE 13 mm ARGENTÉES (128S) à travers les trous n° 1 et n° 4.

\*système de coulisse en instance de brevet

### ÉTAPE 5

Enfiler la MOULURE DE MONTANT\* (E) sur le bord cranté du MONTANT (C).

\* Brevet État Unis n° 5,499,886

### ÉTAPE 6

Fixer le MONTANT (C) au DESSUS (H). Serrer deux EXCENTRIQUES ESCAMOTABLES.

### ÉTAPE 7

Fixer les BLOCS D'EXTENSION (D) au MONTANT (C). Utiliser six VIS TÊTE PLATE 38 mm MARRON (14S).

### ÉTAPE 8

Fixer les autres GLISSIÈRES D'ÉLÉMENT UNIVERSELLES \* (40DA) aux BLOCS D'EXTENSION sur le MONTANT (C). Utiliser six VIS TÊTE PLATE 13 mm ARGENTÉES (128S) à travers les trous n° 1 et n° 4.

\*système de coulisse en instance de brevet

### ÉTAPE 9

Faire tourner seize VIS À ÉPAULEMENT 24 mm NOIRES (144S) dans le DESSOUS (J) jusqu'à ce que l'épaulement des VIS repose sur la surface du DESSOUS.

## ÉTAPE 10

Centrer les grandes fentes du PIED (L) sur les têtes des VIS dans le DESSOUS (J). Voir le schéma 1.

À la main, pousser la base du PIED (L) dans le sens de la flèche jusqu'à ce que les VIS soient insérées dans les petites fentes. Voir le schéma 2.

S'il est difficile de faire glisser le PIED sur les vis, retirer le PIED et desserrer légèrement les VIS. Placer à nouveau le PIED sur les VIS et répéter le schéma 2.

Serrer les VIS À ÉPAULEMENT.

Répéter cette étape pour les autres PIEDS (L).

## ÉTAPE 11

Finir de fixer les PIEDS (L) au DESSOUS (J). Utiliser quatre VIS TÊTE GOUTTE DE SUIF 19 mm NOIRES (85S) à travers le trou central de chaque PIED.

## ÉTAPE 12

Fixer le BLOC D'EXTENSION (G) au DESSOUS (J). Utiliser deux VIS TÊTE PLATE 32 mm NOIRES (7S).

Fixer le PIED RÉGLABLE (34E) au BLOC D'EXTENSION (G). Utiliser quatre VIS TÊTE LARGE 14 mm NOIRES (1S).

## ÉTAPE 13

Fixer le DESSOUS (J) aux EXTRÉMITÉS (A et B) et au MONTANT (C). Utiliser six VIS TÊTE PLATE 57 mm NOIRES (26S).

## ÉTAPE 14

Attention

Ne pas relever l'élément dans sa position verticale avant d'avoir fixé l'ARRIÈRE. L'élément risque de s'effondrer.

Avec précaution, retourner l'élément sur ses bords avant. Déplier l'ARRIÈRE (K) et le placer sur l'élément.

Enfoncer la SANGLE DE SÉCURITÉ à travers le gros trou dans l'ARRIÈRE (K).

Veiller à avoir des marges égales le long des quatre chants de l'ARRIÈRE (K). Si besoin est, enfoncer sur les coins opposés de l'unité pour s'assurer d'être « d'équerre ».

Fixer l'ARRIÈRE (K) à l'élément à l'aide des CLOUS (1N).

**REMARQUE** : S'assurer de bien enfoncer les CLOUS dans les trous qui sont alignés au-dessus le MONTANT (C).

## ÉTAPE 15

Relever, avec précaution, l'élément dans sa position verticale et placer l'élément dans son emplacement final.

À l'aide d'un tournevis à tête cruciforme phillips n° 2, tourner le PIED RÉGLABLE (34E) vers le bas jusqu'à ce qu'il touche le sol.

**IMPORTANT** : Le PIED RÉGLABLE ne doit pas dépasser les bords inférieurs des PIEDS (L).

## ÉTAPE 16

Il est recommandé d'utiliser la SANGLE DE SÉCURITÉ pour renforcer la stabilité.

Relever, avec précaution, l'élément dans sa position verticale et placer l'élément dans son emplacement final. Il est recommandé d'utiliser la SANGLE DE SÉCURITÉ pour renforcer la stabilité.

**REMARQUE** : Ne pas tourner le DISPOSITIF DE SÉCURITÉ POUR PLACOPLÂTRE dans un montant mural. Si on préfère fixer la SANGLE DE SÉCURITÉ à un montant mural, obtenir la visserie appropriée auprès d'une quincaillerie locale.

INSTRUCTIONS D'INSTALLATION :

1. Insérer le DISPOSITIF DE SÉCURITÉ POUR PLACOPLÂTRE à travers la RONDELLE et l'extrémité de la SANGLE DE SÉCURITÉ.

2. À l'aide d'un tournevis cruciforme ou d'une perceuse à main, enfoncer la vis légèrement dans le Placoplâtre juste en-dessous de la surface supérieure de l'unité de sorte que la SANGLE DE SÉCURITÉ ne soit pas visible.

3. Appliquer une certaine pression ; faire tourner la vis jusqu'à la gaine en nylon glisse à travers.

4. Faire tourner la vis jusqu'à ce qu'elle soit à fleur du mur et qu'une résistance ferme se fasse sentir.

5. Continuer de tourner jusqu'à ce que la vis commence à pivoter librement.

**REMARQUE** : Avant de déplacer l'unité vers un emplacement différent, dévisser le DISPOSITIF DE SÉCURITÉ POUR PLACOPLÂTRE du mur. La gaine en nylon restera derrière le mur.

## ÉTAPE 17

1. Insérer les CÔTÉS DE TIROIR (D132 et D138) en biseau dans la fente dans chaque extrémité d'un DEVANT DE TIROIR (F).

2. Enfiler le FOND DE TIROIR (D983) dans les rainures des CÔTÉS DE TIROIR (D132 et D138) et du DEVANT DE TIROIR (F).

3. Enfoncer une EXCENTRIQUE ESCAMOTABLE (1F) dans l'ENTRETOISE DE TIROIR (M65). Ensuite, insérer l'extrémité en métal de la CHEVILLE D'EXCENTRIQUE (2F) dans l'EXCENTRIQUE ESCAMOTABLE.

Fixer l'ENTRETOISE DE TIROIR (M65) au DEVANT DE TIROIR (F). Serrer l'EXCENTRIQUE ESCAMOTABLE.

4. Fixer l'ARRIÈRE DE TIROIR (D175) aux CÔTÉS DE TIROIR (D132 et D138) et à l'ENTRETOISE DE TIROIR (M65). Utiliser cinq VIS TÊTE PLATE 40 mm NOIRES (30S).

Répéter cette étape pour les autres tiroirs.

## ÉTAPE 18

Insérer une EXCENTRIQUE DE COULISSE (10A) dans les CÔTÉS DE TIROIR (D132 et D138).

Fixer un TIROIR DROIT (40DC) sur le CÔTÉ DROIT DE TIROIR (D132) et un TIROIR GAUCHE (40DD) sur le CÔTÉ GAUCHE DE TIROIR (D138). Utiliser quatre VIS TÊTE PLATE 8 mm DORÉES (3S) à travers les trous n° 1 et n° 2.

**REMARQUE** : La tête de vis dans l'EXCENTRIQUE doit être visible à travers le trou fendu dans la COULISSE.

**REMARQUE** : Les coulisses ne sont pas sensées tourner.

Fixer deux BOUTONS (122K) au DEVANT DE TIROIR (F). Utiliser deux VIS À MÉTAUX 22 mm NOIRES (37S).

Répéter cette étape pour les autres tiroirs.

## ÉTAPE 19

**AVERTISSEMENT** :

Le renversement de meubles a causé la mort d'enfants. Pour réduire le risque de renversement de meubles :

- TOUJOURS installer le dispositif anti-basculement fourni.
- NE JAMAIS mettre de téléviseur sur ce produit.
- NE JAMAIS laisser les enfants se tenir debout, monter sur les tiroirs, les portes ou les tablettes ni s'y suspendre.
- NE JAMAIS ouvrir plus d'un tiroir à la fois.
- Placer les articles plus lourds dans les tiroirs inférieurs.

Cette étiquette est permanente. Ne pas l'enlever!

Pour insérer le tiroir dans l'unité, incliner le devant du tiroir vers le bas et faire tomber les coulisses du tiroir derrière les coulisses de l'unité. Relever le devant du tiroir et l'enfiler dans l'élément.

## ÉTAPE 20

Pour ajuster le tiroir, desserrer la VIS n° 2 dans les COULISSES un quart de tour et tourner ensuite la came dans le sens des aiguilles d'une montre ou dans le sens contraire. Noter que le tiroir monte ou descend lorsque l'on tourne la came. Ajuster le tiroir de cette manière permet au DEVANT DE TIROIR d'être mieux aligné une fois fermé. Resserrer les VIS après d'avoir ajusté.

**REMARQUE** : Prière de lire les informations importantes sur la sécurité figurant sur les pages arrière du manuel d'instructions.

Ceci complète l'assemblage. Nettoyer avec un tissu humide. Essuyer.

# Cómoda

Use estas instrucciones de ensamblaje en español junto con las figuras paso-a-paso provistas en el folleto inglés. Cada paso en español corresponde al mismo paso en inglés. Compare la "Lista de Part" abajo con la "Part Identification" en el folleto en inglés para familiarizarse con Las partes de ensamblaje.

**NOTA:** ESTE FOLLETO DE INSTRUCCIONES CONTIENE INFORMACIÓN **IMPORTANTE** SOBRE LA SEGURIDAD. POR FAVOR LEA Y GUÁRDELO PARA REFERENCIA EN EL FUTURO.

## CONTÁCTENOS PRIMERO

### ANTES DE HACER DEVOLUCIONES A LA TIENDA.

Tratamos de asegurar que su mueble llega en condición excelente. Nuestros representantes de Servicio al Cliente son amables y listos para ayudarle con servicio rápido y eficiente si una parte está defectuosa o ausente (o si necesita ayuda con el ensamblaje).

| LISTA DE PARTES |   |          | LISTA DE PARTES |   |          |
|-----------------|---|----------|-----------------|---|----------|
| ITEM            | DESCRIPCIÓN   | CANTIDAD | ITEM            | DESCRIPCIÓN   | CANTIDAD |
| A               | EXTREMO DERECHO.....  | 1        | 40DA            | RIEL UNIVERSAL DE GABINETE .....                        | 12       |
| B               | EXTREMO IZQUIERDO .....   | 1        | 40DC            | CAJÓN DERECHO.....                                      | 6        |
| C               | PARAL.....  | 1        | 40DD            | CAJÓN IZQUIERDO.....                                    | 6        |
| D               | BLOQUE DE EXTENSIÓN .....   | 2        | 10A             | EXCÉNTRICO DE CORREDERA .....                           | 12       |
| D132            | LADO DERECHO DE CAJÓN .....   | 6        | 34E             | PATA AJUSTABLE.....                                     | 1        |
| D138            | LADO IZQUIERDO DE CAJÓN .....   | 6        | 1F              | EXCÉNTRICO ESCONDIDO .....                              | 12       |
|                 | 1 con etiqueta  |          | 2F              | PASADOR DE EXCÉNTRICO .....                             | 12       |
| D175            | DORSO DE CAJÓN .....  | 6        | 122K            | POMO .....  | 12       |
| D983            | FONDO DE CAJÓN .....  | 6        | 97              | KIT DE CONTROL ANTI-INCLINACIÓN<br>PARA MOBILIARIO..... | 1        |
| E               | MOLDURA DE PARAL .....  | 1        | 1N              | CLAVO.....  | 56       |
| F               | CARA DE CAJÓN .....   | 6        | 1S              | TORNILLO NEGRO DE CABEZA<br>GRANDE de 14 mm.....        | 4        |
| G               | ESPACIADOR DE PATA.....   | 1        | 3S              | TORNILLO DORADO DE CABEZA<br>PERDIDA de 8 mm.....       | 24       |
| H               | PANEL SUPERIOR.....   | 1        | 7S              | TORNILLO NEGRO DE CABEZA<br>PERDIDA de 32 mm.....       | 2        |
| J               | FONDO.....  | 1        | 14S             | TORNILLO MARRÓN DE<br>CABEZA PERDIDA de 38 mm.....      | 6        |
| K               | DORSO .....   | 1        | 26S             | TORNILLO NEGRO DE CABEZA<br>PERDIDA de 57 mm.....       | 6        |
| L               | PATA.....   | 4        | 30S             | TORNILLO NEGRO DE CABEZA<br>PERDIDA de 40 mm.....       | 30       |
| M65             | RIOSTRA DE CAJÓN.....   | 6        | 37S             | TORNILLO NEGRO PARA METAL<br>de 22 mm .....             | 12       |
|                 | Parte oculta utilizando material reciclado. El color<br>puede variar. |          | 85S             | TORNILLO NEGRO DE CABEZA<br>REDONDA de 19 mm.....       | 4        |
|                 |   |          | 128S            | TORNILLO PLATEADO DE CABEZA<br>PERDIDA de 13 mm.....    | 24       |
|                 |   |          | 144S            | TORNILLO NEGRO DE<br>HOMBRO de 24 mm .....              | 16       |

## Guía de uso de herrajes

### CÓMO UTILIZAR EL EXCÉNTRICO ESCONDIDO Y EL PASADOR DE EXCÉNTRICO

1. Empuje un EXCÉNTRICO ESCONDIDO dentro de la parte. La flecha en el EXCÉNTRICO ESCONDIDO debe apuntar hacia el agujero en el borde de la tabla.
2. Inserte el extremo de metal de un PASADOR DE EXCÉNTRICO dentro de EXCÉNTRICO ESCONDIDO.
3. Precaución: Riesgo de daños o heridas. Los EXCÉNTRICOS ESCONDIDOS deben apretarse completamente. Los EXCÉNTRICOS ESCONDIDOS que no se aprieten completamente se aflojarán y las partes pueden separarse. Para apretar completamente: Comience. Flecha. Apriete. Máximo de 210 grados. Mínimo de 190 grados.

### PASO 1

No apriete los EXCÉNTRICOS ESCONDIDOS en este paso.

Ensamble la unidad sobre un piso alfombrado o sobre el cartón vacío para evitar rayar la unidad o el piso.

Empuje cuatro EXCÉNTRICOS ESCONDIDOS (1F) dentro de los EXTREMOS (A y B). A continuación, inserte el extremo de metal de un PASADOR DE EXCÉNTRICO (2F) dentro de cada EXCÉNTRICO ESCONDIDO.

### PASO 2

Fije seis RIELES UNIVERSALES DE GABINETE\* (40DA) a los EXTREMOS (A y B). Utilice doce TORNILLOS PLATEADOS DE CABEZA PERDIDA de 13 mm (128S) a través de los agujeros No. 1 y No. 4.

\*La patente del sistema de deslizamiento se encuentra en trámite.

### PASO 3

Abrir el KIT DE CONTROL ANTI-INCLINACIÓN PARA MOBILIARIO (97) y fijar la CORREA DE SEGURIDAD al PANEL SUPERIOR (H). Utilice el tornillo corto suministrado.

NOTA: Coloque la CORREA DE SEGURIDAD exactamente como se muestra.

Fije los EXTREMOS (A y B) al PANEL SUPERIOR (H). Apriete cuatro LEVAS.

### PASO 4

Empuje dos EXCÉNTRICOS ESCONDIDOS (1F) en el PARAL (C). A continuación, inserte el extremo de metal de un PASADOR DE EXCÉNTRICO (2F) dentro de cada EXCÉNTRICO ESCONDIDO.

Dé vuelta el PARAL (C).

Fije tres RIELES UNIVERSALES DE GABINETE\* (40DA) al PARAL (C). Utilice seis TORNILLOS PLATEADOS DE CABEZA PERDIDA de 13 mm (128S) a través de los agujeros No. 1 y No. 4.

\*La patente del sistema de deslizamiento se encuentra en trámite.

### PASO 5

Deslice la MOLDURA DE PARAL\* (E) sobre el borde con muesca del PARAL (C).

\*Patente EE. UU. No. 5,499,886

### PASO 6

Fije el PARAL (C) al PANEL SUPERIOR (H). Apriete dos EXCÉNTRICOS ESCONDIDOS.

### PASO 7

Fije los BLOQUES DE EXTENSIÓN (D) al PARAL (C). Utilice seis TORNILLOS MARRONES DE CABEZA PERDIDA de 38 mm (14S).

### PASO 8

Fije los otros RIELES UNIVERSALES DE GABINETE\* (40DA) a los BLOQUES DE EXTENSIÓN sobre el PARAL (C). Utilice seis TORNILLOS PLATEADOS DE CABEZA PERDIDA de 13 mm (128S) a través de los agujeros No. 1 y No. 4.

\*La patente del sistema de deslizamiento se encuentra en trámite.

### PASO 9

Atornille dieciséis TORNILLOS NEGROS DE HOMBRO de 24 mm (144S) en el FONDO (J) hasta que el resalto de los TORNILLOS repose sobre la superficie del FONDO.

## PASO 10

Centre las ranuras grandes en la PATA (L) sobre la cabeza de los TORNILLOS del FONDO (J). Ver diagrama 1.

Con las manos, empuja la base de la PATA (L) en la dirección de la flecha hasta que los TORNILLOS se asienten en las pequeñas ranuras. Ver diagrama 2.

Si es difícil para deslizar la PATA sobre los tornillos, retire la PATA y afloje ligeramente los TORNILLOS. Coloque la PATA nuevamente sobre los TORNILLOS y repita el diagrama 2.

Apriete los TORNILLOS DE HOMBRO.

Repita este paso para las PATAS (L) que quedan.

## PASO 11

Termine de fijar las PATAS (L) al FONDO (J). Utilice cuatro TORNILLOS NEGROS DE CABEZA REDONDA de 19 mm (85S) a través el agujero central en cada PATA.

## PASO 12

Fije el BLOQUE DE EXTENSIÓN (G) al FONDO (J). Utilice dos TORNILLOS NEGROS DE CABEZA PERDIDA de 32 mm (7S).

Fije la PATA AJUSTABLE (34E) al BLOQUE DE EXTENSIÓN (G). Utilice cuatro TORNILLOS NEGROS DE CABEZA GRANDE de 14 mm (1S).

## PASO 13

Fije el FONDO (J) a los EXTREMOS (A y B) y al PARAL (C). Utilice seis TORNILLOS NEGROS DE CABEZA PERDIDA de 57 mm (26S).

## PASO 14

### Precaución

No coloque la unidad en posición vertical hasta que se fije el DORSO. La unidad podría caerse.

Cuidadosamente voltee la unidad para que repose sobre los bordes delanteros. Desdoble el DORSO (K) y colóquelo sobre la unidad.

Empuje la CORREA DE SEGURIDAD a través el agujero grande del DORSO (K).

Los márgenes a lo largo de todos los cuatro bordes del DORSO (K) deben estar uniformes. Empuje sobre las esquinas opuestas de la unidad si es requerido para hacerla "cuadrada."

Fije el DORSO (K) a la unidad utilizando los CLAVOS (1N).

**NOTA:** Asegúrese de clavar ligeramente los CLAVOS dentro de los agujeros que se alinean sobre el PARAL (C).

## PASO 15

Cuidadosamente ponga la unidad en posición vertical y coloque su unidad en su posición final.

Con un destornillador phillips (cruz) no. 2, gire la PATA AJUSTABLE (34E) hacia abajo hasta que toque el piso.

**IMPORTANTE:** La PATA AJUSTABLE no debe extenderse más allá de los bordes inferiores de las PATAS (L).

## PASO 16

Se recomienda que utilice la CORREA DE SEGURIDAD para aumentar la estabilidad.

Cuidadosamente ponga la unidad en posición vertical y coloque su unidad en su posición final. Se recomienda que utilice la CORREA DE SEGURIDAD para aumentar la estabilidad.

**NOTA:** No gire el ANCLAJE DE SEGURIDAD PARA EL DRYWALL en un montante de la pared. Si prefiere ajustar la CORREA DE SEGURIDAD a un montante de la pared, vaya a su ferretería local para obtener las herramientas adecuadas.

### INSTRUCCIONES DE INSTALACIÓN:

1. Inserte el ANCLAJE DE SEGURIDAD PARA EL DRYWALL a través la ARANDELA y el extremo de la CORREA DE SEGURIDAD.
2. Utilizando un destornillador Phillips o un taladro de mano, presione ligeramente el tornillo a la pared de yeso justo debajo de la superficie superior de su unidad para que la CORREA DE SEGURIDAD no sea visible.
3. Presione; gire el tornillo hasta que se haga un agujero piloto y se cuele la cubierta de nailon.
4. Gire el tornillo hasta que quede al ras contra la pared y usted sienta una resistencia firme.
5. Continúe girando hasta que el tornillo comience a rotar libremente.

**NOTA:** Antes de trasladar la unidad a otra ubicación, desatornille el ANCLAJE DE SEGURIDAD PARA EL DRYWALL de su pared. La cubierta de nailon permanecerá detrás de su pared.

## PASO 17

1. Inserte los LADOS DE CAJÓN (D132 y D138) en ángulo dentro del encaje en cada extremo de una CARA DE CAJÓN (F).

2. Deslice el FONDO DE CAJÓN (D983) en las ranuras de los LADOS DE CAJÓN (D132 y D138) y de la CARA DE CAJÓN (F).

3. Empuje un EXCÉNTRICO ESCONDIDO (1F) en la RIOSTRA DE CAJÓN (M65). A continuación, inserte el extremo de metal de un PASADOR DE EXCÉNTRICO (2F) en el EXCÉNTRICO ESCONDIDO.

Fije la RIOSTRA DE CAJÓN (M65) a la CARA DE CAJÓN (F). Apriete el EXCÉNTRICO ESCONDIDO.

4. Fije el DORSO DE CAJÓN (D175) a los LADOS DE CAJÓN (D132 y D138) y a la RIOSTRA DE CAJÓN (M65). Utilice cinco TORNILLOS NEGROS DE CABEZA PERDIDA de 40 mm (30S).

Repita este paso para los otros cajones.

## PASO 18

Inserte un EXCÉNTRICO DE CORREDERA (10A) dentro de los LADOS DE CAJÓN (D132 y D138).

Fije un CAJÓN DERECHO (40DC) al LADO DERECHO DE CAJÓN (D132) y un CAJÓN IZQUIERDO (40DD) al LADO IZQUIERDO DE CAJÓN (D138). Utilice cuatro TORNILLOS DORADOS DE CABEZA PERDIDA de 8 mm (3S) a través de los agujeros No. 1 y No. 2.

**NOTA:** La cabeza de tornillo del EXCÉNTRICO debe ser visible a través del agujero alargado de la CORREDERA.

**NOTA:** Los corrimientos no están concebidos para rotar.

Fije dos POMOS (122K) a la CARA DE CAJÓN (F). Utilice dos TORNILLOS NEGROS PARA METAL de 22 mm (37S).

Repita este paso para los otros cajones.

## PASO 19

**ADVERTENCIA:**

Niños han muerto a causa de muebles que se han volcado. Para reducir el riesgo de que se vuelquen los muebles:

- SIEMPRE instalar la contención brindada para evitar que se volqué.
- NUNCA ponga un televisor encima de este producto.
- NUNCA permita que los niños se pongan de pie, se suban o cuelguen de cajones, puertas o estantes.
- NUNCA abra más de un cajón a la vez.
- Coloque los artículos más pesados en los cajones inferiores.

Esta es una etiqueta permanente. ¡No remover!

Para insertar el cajón en la unidad, incline la parte delantera del cajón hacia abajo y deje que los corrimientos del cajón caigan detrás de los corrimientos de la unidad. Levante la parte delantera del cajón y deslícelo dentro de la unidad.

## PASO 20

Para ajustar el cajón, afloje el TORNILLO No. 2 de las CORREDERAS una cuarta vuelta y después gire la leva hacia la derecha o hacia la izquierda. Observe que el cajón sube o baja al girar la leva. Al ajustar el cajón de esta manera, mejorará la alineación de la CARA DE CAJÓN una vez cerrada. Apriete los TORNILLOS después de hacer los ajustes.

**NOTA:** Por favor, lea las páginas de atrás del folleto de instrucciones en cuanto a importante información de seguridad.

Esto completa el ensamblaje. Limpiar con un trapo húmedo. Seque con un paño.



## **WARNING**

Please use your furniture correctly and safely. Improper use can cause safety hazards, or damage to your furniture or household items. Carefully read the following safety information.

Death or serious injury may occur when children climb on furniture. A remote control, toys or other items placed on the furniture may encourage a child to climb on the furniture which could cause it to tip-over and result in serious injury or death.

**NEVER** allow children to climb on furniture.

**NEVER** place toys, food, remote, etc. on top of furniture.

**ALWAYS** use either the safety hardware as instructed or other wall anchoring device.

Placing audio and/or video equipment onto furniture not specifically designed to support audio and/or video equipment may result in death or serious injury due to furniture collapse or tip over.

**NEVER** place a TV on furniture that is not intended to support a TV.

**This product is not designed to support a television unless a TV warning label is included and the instructions specifically state the size and weight of the television.**

Overloading drawers and shelves may result in furniture that can break or sag, or tip-over which may result in injury.

**NEVER** exceed the weight limits shown in the instructions.

Place the heavier items on lower shelves as far back from the front as possible.

Load the bottom surfaces first to avoid top-heavy furniture.

Moving furniture that is not designed to be moved or equipped with casters may result in injury or damage to furnishings or personal property.

**ALWAYS** unload shelves and drawers, starting with the top surfaces, before moving.

**NEVER** push or pull furniture on carpet. Have a friend help lift properly to move and/or reposition it.

## **AVERTISSEMENT**

Prière d'utiliser le mobilier à bon escient et avec prudence. Une mauvaise utilisation peut être à l'origine de risques d'accident ou peut endommager le mobilier et les articles ménagers. Lire attentivement l'information suivante sur la sécurité.

La mort voire de graves blessures peuvent se produire lorsque des enfants grimpent sur les meubles. Une télécommande, des jouets ou d'autres articles placés sur un meuble peuvent encourager un enfant à grimper sur le meuble qui pourrait le renverser et résulter en graves blessures voire la mort.

**NE JAMAIS** laisser les enfants grimper sur les meubles.

**NE JAMAIS** placer de jouets, d'aliments, de télécommande, etc. sur les meubles.

**TOUJOURS** utiliser soit la visserie de sécurité comme il l'est indiqué soit un autre dispositif d'ancrage mural.

Placer du matériel audio et/ou vidéo sur un meuble non spécifiquement conçu pour supporter du matériel audio et/ou vidéo peut entraîner la mort voire de graves blessures en raison de l'effondrement du meuble ou de son renversement sur un enfant.

**NE JAMAIS** placer de téléviseur sur un meuble non conçu pour supporter un téléviseur.

**Ce produit n'est pas conçu pour supporter un téléviseur à moins qu'une étiquette d'avertissement de téléviseur ne soit incluse et que les instructions indiquent spécifiquement la taille et le poids du téléviseur.**

Surcharger les tiroirs et tablettes peut provoquer la casse, l'affaissement ou encore le renversement du meuble entraînant ainsi des blessures.

**NE JAMAIS** excéder les limites de poids indiquées sur les instructions.

Placer les articles plus lourds sur les tablettes inférieures aussi loin que possible de l'avant.

Charger les surfaces inférieures en premier pour éviter un meuble trop lourd en haut.

Déplacer un meuble qui n'est pas conçu pour être déplacé ou qui est équipé de roulettes peut entraîner des blessures voire des dommages de meuble ou de matériel personnel.

**TOUJOURS** décharger les tablettes et les tiroirs, en commençant par les surface supérieures, avant de déplacer le meuble.

**NE JAMAIS** pousser ou tirer un meuble sur de la moquette. Demander à une autre personne de le soulever correctement pour le déplacer et/ou le repositionner.

**⚠ ADVERTENCIA**

Por favor use el mobiliario correcta y seguramente. El mal uso puede causar riesgos de seguridad o daño a las unidades o artículos domésticos. Lea cuidadosamente la siguiente información de seguridad.

Pueden suceder lesiones graves o la muerte cuando los niños se suben en los muebles. Un control remoto, juguetes u otros artículos colocados en los muebles pueden alentar a un niño a subirse en el mueble, lo cual podría causar que se derribe y resultaría en lesiones graves o la muerte.

**NUNCA** permita que los niños se suban en los muebles.

**NUNCA** coloque juguetes, comida, control remoto, etc. encima de los muebles.

**SIEMPRE** utilice el soporte físico de seguridad según las instrucciones u otro dispositivo de anclaje en la pared.

La colocación de equipos de audio y/o video en muebles que no estén específicamente diseñados para soportar equipos de audio y/o video puede resultar en muerte o lesiones graves debido al colapso de los muebles o al derribarse.

**NUNCA** coloque un televisor en muebles que no estén diseñados para soportar un televisor.

**Este producto no está diseñado para soportar un televisor a menos que se incluya una etiqueta de advertencia de televisor y las instrucciones específicamente indiquen el tamaño y peso del televisor.**

El sobrecargar los cajones y estantes puede resultar en muebles que se puedan romper o colapsar o derribar, lo que puede resultar en lesiones.

**NUNCA** exceda los límites de peso indicados en las instrucciones.

Coloque los artículos más pesados en los estantes inferiores cuanto lejos de la parte delantera sea posible.

Cargue las superficies inferiores primero para evitar muebles con la parte superior pesada.

El mover muebles que no estén diseñados para ser movidos o equipados con ruedas puede resultar en lesiones o daños al mueble o a los bienes personales.

**SIEMPRE** descargue los estantes y cajones, empezando con las superficies superiores, antes de moverlo.

**NUNCA** empuje ni tire de los muebles sobre una alfombra. Obtenga que un amigo le ayude a levantarlo correctamente para moverlo y/o reposicionarlo.

## 5-YEAR LIMITED WARRANTY

1. We provide limited warranty coverage to the original purchaser of this product for a period of five years from the date of purchase against defects in materials or workmanship of our furniture components. As used in this Warranty, "defect" means imperfections in components which substantially impair the utility of the product. This Warranty gives you specific legal rights, and you may also have other rights which vary from state to state.
2. There is no warranty coverage for defects or conditions that result from the failure to follow product assembly instructions, information or warnings, misuse or abuse, intentional damage, fire, flood, alteration or modification of the product, or use of the product in a manner inconsistent with its intended use, nor any condition resulting from incorrect or inadequate maintenance, cleaning, or care. There is also no warranty coverage for rented products or any products purchased "used" or "as is", at a distress or going-out-of-business sale, or from a liquidator.
3. As the exclusive remedy under this Warranty, we will (at its sole option) repair, replace or refund the value of any defective furniture component. We may require independent confirmation of the claimed defect and proof of purchase. Replacement parts will be warranted for only the remaining period of the original Warranty. WE SHALL HAVE NO LIABILITY for ANY INCIDENTAL OR CONSEQUENTIAL DAMAGES OF ANY KIND and all such damages are EXCLUDED FROM THIS WARRANTY, such as loss of use, disassembly, transportation, labor or damage to property on or near the product. Some states do not allow the exclusion or limitation of incidental or consequential damages, so the above limitation or exclusion may not apply to you.

## GARANTIE LIMITÉE DE 5 ANS

1. offre une couverture de garantie limitée à l'acheteur initial du présent produit pendant une période de cinq ans à compter de la date d'achat contre tout défaut de matériaux ou de fabrication des composantes de mobilier. Le mot « défaut », tel qu'il est utilisé sous les termes de la présente garantie, comprend les imperfections des pièces qui empêchent substantiellement l'utilisation du produit. La présente garantie vous donne des droits légaux spécifiques et il est possible que vous ayez des droits supplémentaires variant d'État en État ou de province en province.
2. La présente garantie ne saurait couvrir les défauts ou conditions qui surviendraient à la suite du non respect des instructions, informations ou mises en garde de montage, d'une mauvaise utilisation ou d'un abus, d'un dommage intentionnel, d'un incendie, d'une inondation, d'une altération ou modification du produit, d'une utilisation du produit allant à l'encontre de son usage prévu, ni aucune condition résultant d'une maintenance, d'un nettoyage ou d'un entretien inappropriés ou inadéquats. De plus, il n'existe aucune garantie pour les produits loués ou tous les produits achetés « d'occasion » ou « en l'état », dans le cadre d'une vente aux enchères ou de solde pour cessation de commerce, ou auprès d'un liquidateur.
3. En tant que recours exclusif en vertu de la présente garantie, réparera, remplacera ou rembourser (sur sa seule décision) la valeur de toute composante de mobilier défectueuse. peut exiger une confirmation indépendante du défaut revendiqué ainsi qu'une preuve d'achat. Les pièces de rechange seront garanties uniquement pendant la période restante de la garantie originale. NE SERA EN AUCUN CAS RESPONSABLE de TOUT DOMMAGE ACCESSOIRE OU CONSÉCUTIF DE TOUTE SORTE et lesdits dommages sont EXCLUS DE LA PRÉSENTE GARANTIE, à savoir perte d'utilisation, démontage, transport, main d'œuvre ou dommages matériels sur ou à proximité du produit. Certains États ou provinces ne permettant pas l'exclusion ou la limite aux responsabilités pour dommages accidentels ou consécutifs, la limite ou l'exclusion ci-dessus peut ne pas être applicable.

## GARANTÍA LIMITADA DE 5 AÑOS

1. provee cobertura de garantía limitada al comprador original de este producto por un período de cinco años, a partir de la fecha de compra, contra defectos en los materiales o de mano de obra en los componentes de muebles. Como es utilizado en esta Garantía, "defecto" significa imperfecciones en los componentes que de manera fundamental afecta la utilidad del producto. Esta Garantía le permite a usted ciertos derechos legales, y usted también podría poseer otros derechos adicionales, los cuales varían de estado a estado.
2. No hay cobertura de garantía para defectos o estados que resulten del incumplimiento en seguir las instrucciones, la información o las advertencias sobre el ensamblaje del producto; del uso incorrecto o maltrato, del daño intencional, incendio, inundación, cambio o modificación del producto; o de la utilización del producto de manera contradictoria con el uso para el cual fue fabricado, ni por ningún estado que resulte del mantenimiento, limpieza o cuidado incorrecto o inadecuado. Tampoco no hay cobertura de garantía para los productos rentados o para cualesquiera productos comprados "de uso" o "como está", en una venta de bienes embargados o en una venta por salirse del negocio, o comprados a un liquidador.
3. Como un recurso exclusivo bajo esta Garantía, (sólo a su opción) reparará, reemplazará o reembolsará el valor de cualquier componente defectuoso de mueble. puede requerir una confirmación independiente de un defecto reclamado y una prueba de compra. Las piezas de repuesto serán garantizadas solamente por el período de tiempo que queda de la Garantía original. NO TENDRÁ RESPONSABILIDAD por NINGÚN DAÑO INCIDENTAL O CONSECUENTE DE NINGÚN TIPO y todos dichos daños SE EXCLUYEN DE ESTA GARANTÍA, tales como pérdida de uso, desensamblaje, transportación, trabajo o daño a la propiedad en o cerca del producto. Algunos estados no permiten la exclusión o limitación de daños incidentales o consecuentes, en tales instancias la limitación o exclusión antes mencionada podría no ser aplicable a usted.

4. This Warranty applies only to warranted defects that first arise and are reported to us within the warranty coverage period. The Warranty cannot be transferred to subsequent owners or users of the product, and it shall be immediately void in the event the product is resold, transferred, leased or rented to any third party or person other than the original purchaser.
5. THERE ARE NO OTHER WARRANTIES APPLICABLE TO THIS PRODUCT. Under the laws of certain states, there may be no implied warranties from us and all implied warranties, INCLUDING ANY IMPLIED WARRANTY OF MERCHANTABILITY OR FITNESS FOR A PARTICULAR PURPOSE are disclaimed where allowed by law. TO THE EXTENT ANY IMPLIED WARRANTIES ARE APPLICABLE, ANY IMPLIED WARRANTIES, INCLUDING ANY IMPLIED WARRANTY OF MERCHANTABILITY OR FITNESS FOR A PARTICULAR PURPOSE, ARE LIMITED IN DURATION TO THE DURATION OF THIS EXPRESS WARRANTY or the minimum period allowed by law, whichever is shorter. Some states do not allow limitations on how long an implied Warranty lasts, so the above limitation may not apply to you.

4. La présente garantie ne s'applique qu'aux défauts garantis qui se produisent pour la première fois et qui sont signalés à dans les limites de couverture de la garantie. La garantie ne peut pas être transférée à des propriétaires ou utilisateurs subséquents du produit, et sera immédiatement invalidée dans le cas où le produit est revendu, transféré, loué sous bail ou loué à une tierce partie ou personne autre que l'acheteur original.
5. IL N'EXISTE AUCUNE AUTRE GARANTIE EN VIGUEUR POUR LE PRÉSENT PRODUIT. En vertu des lois de certains États ou provinces, il ne peut y avoir de garanties implicites de la part de et toutes les garanties implicites, Y COMPRIS TOUTE GARANTIE IMPLICITE DE COMMERCIALITÉ OU D'ADAPTATION À UN USAGE PARTICULIER sont déclinées partout où la loi l'autorise. DANS LA MESURE OÙ TOUTE GARANTIE IMPLICITE EST APPLICABLE, TOUTE GARANTIE IMPLICITE, Y COMPRIS TOUTE GARANTIE DE COMMERCIALITÉ OU D'ADAPTATION À UN USAGE PARTICULIER, EST LIMITÉE À LA DURÉE DE LA PRÉSENTE GARANTIE EXPRESSE ou à la période minimum autorisée par la loi, la période la plus courte étant retenue. Certains États ne permettant pas que des limites soient imposées quant à la durée d'une garantie implicite, la limite ci-dessus peut donc ne pas être applicable.

4. Esta Garantía sólo es aplicable a defectos garantizados que primeramente surjan y se informen a dentro del período de cobertura de garantía. La Garantía no puede ser transferida a propietarios o usuarios subsiguientes del producto, y ésta será inmediatamente invalidada en el caso que el producto sea revendido, transferido, arrendado o rentado a cualquier tercero u otra persona que no sea el comprador original.
5. NO HAY OTRA GARANTÍA APLICABLE A ESTE PRODUCTO. Bajo las leyes de ciertos estados, pueden no haber garantías implícitas de y se hace renuncia de responsabilidad de todas las garantías implícitas donde lo permita la ley, INCLUYENDO CUALQUIER GARANTÍA IMPLICITA DE MERCANTABILIDAD O DE APTITUD PARA UN PROPÓSITO EN PARTICULAR. EN LA MEDIDA CUALQUIER GARANTÍA IMPLICITA ES APLICABLE, CUALESQUIERA GARANTÍAS IMPLICITAS, INCLUYENDO AQUELLA DE MERCANTABILIDAD O DE APTITUD PARA UN PROPÓSITO EN PARTICULAR, SE LIMITAN EN DURACIÓN HASTA LA DURACIÓN DE ESTA GARANTÍA IMPLICITA o hasta el período mínimo permitido por la ley, la que sea más corta. Algunos estados no permiten limitaciones en cuanto a la duración de una garantía implícita, por eso la limitación arriba citada pueda no ser aplicable a usted.